

Dist

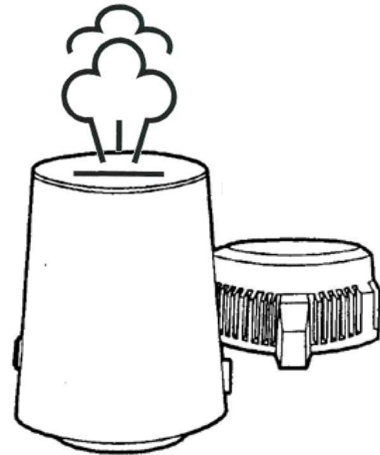

User manual

Mode d'emploi

Gebrauchsanweisung

Istruzioni d'uso

Manual de instrucciones

Bruksanvisning

Käyttöohje

Brugervejledning

Gebruiksaanwijzing

Használati utasítás

Návod k použití



GB Do not remove the upper cover when the product is switched on. Wait at least 20 minutes after the distillation is completed before removing the upper cover to refill.

FR Ne pas retirer le couvercle supérieur lorsque le produit est allumé. Attendre au moins 20 minutes après la fin de la distillation avant de retirer le couvercle supérieur pour remplir à nouveau l'appareil.

DE Entfernen Sie den Deckel des Gerätes nicht während der Destillation. Warten Sie nach abgeschlossener Destillation mindestens 20 Minuten, bevor Sie den Deckel des Gerätes zum Nachfüllen abnehmen.

IT Non rimuovere il coperchio superiore quando il prodotto è acceso. Attendere almeno al 20 minuti dopo la fine della distillazione prima di rimuovere il coperchio superiore per effettuare un nuovo riempimento.

ES No retire la tapa superior mientras el dispositivo esté encendido. Después que la destilación se haya completado, espere al menos 20 minutos antes de retirar la tapa superior para volver a llenar el depósito.

SE Ta inte av locket när produkten är på. Vänta minst 20 minuter efter destillationen är klar innan du tar av locket för att åter fylla på vatten.

FI Ylempää kantta ei saa irroittaa kun tuote on käytössä. Odota vähintään 20 minuuttia siitä kun tislauk on suoritettu ennen kuin irroitat ylempään kannen täyttöö varten.

DK Du må ikke fjerne låget når produkt er tændt. Vent mindst 20 minutter efter destillationen er afsluttet, før du fjerner låget for at påfylde vand.

NL Verwijder nooit het deksel wanneer het toestel in werking is. Wacht minstens 20 minuten na het voltoeien van de distillatie voordat u het deksel opent om bij te vullen

HU Ne távolítsa el a felső fedelet a készülék működése közben. Várjon a működés befejezését követően legalább 20 másodpercet. Ekkor a fedelet leveheti és a tartály újratöltését megkezdheti.

CZ Nesnímejte horní kryt, když je zařízení zapnuté. Po skončení destilace vyčkejte alespoň 20 minut, než sejmete horní kryt, abyste zařízení mohli doplnit.

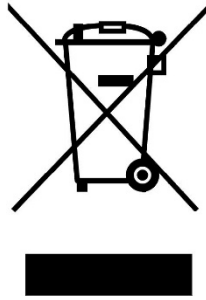

European Union Only

Note: Marking is in compliance with EU Directive 2012/19/EU and EN50419

(English)

This equipment is marked with the above recycling symbol. It means that at the end of the equipment lifespan, you must dispose of it separately at an appropriate collection point and not place it in the normal domestic unsorted waste stream. This will benefit the environment for all. (European Union only)

(Français)

Cet équipement est marqué par le symbole représenté ci dessus. Cela signifie, qu'en fin de vie, cet équipement ne doit pas être déposé dans un point de collecte prévu pour les déchets des équipements électriques et électroniques. Votre geste préservera l'environnement. (union européenne seulement)

(Deutsch)

Dieses Produkt Trägt das berichteten Recycling-Symbol. Das bedeutet, dass das Gerät am Ende der Nutzungszeit bei einer kommunalen Sammelstelle zum recyceln abgegeben werden muss (kostenlos). Eine Entsorgung über den Haus-/Restmüll ist nicht gestattet. Dies ist ein aktiver Beitrag zum Umweltschutz. (nur innerhalb der EU).

(Nederlands)

Dit apparaat is gemarkeerd met het bovenstaande recycle symbool. Het betekent dat u het apparaat, aan het eind van zijn levensduur, apart moet aanleveren bij een daarvoor bestemd verzamelpunt en niet bij het gewone huishoudelijke afval mag plaatsen. Dit zal het leefmilieu voor ons allemaal ten goede komen. (alleen voor de Europese Gemeenschap)

(Italiano)

Questa apparecchiatura riporta il seguente simbolo di riciclaggio. Esso significa che a fine vita questo prodotto dovrà essere smaltito separatamente in appropriati luoghi di raccolta e non insieme ai normali rifiuti domestici. Un beneficio per l'ambiente a vantaggio di tutti. (Solo per Unione Europea)

(Español)

Este equipo está etiquetado con el simbolo de reciclado que puede verse arriba. Esto quiere decir que al final de la vida del equipo, éste debe ser Llevado a un punto de recogida específico para equipos electrónicos, y no a los contenedores normales de residuos domésticos. Esto beneficiará al medio ambiente para todos. (Sólo Unión Europea)

(Português)

Este equipamento está marcado com símbolo de reciclagem acima mencionado. Isto significa, que no final da vida de trabalho deste equipamento terá que ser depositado num local apropriado para esse efeito. Não poderá ser atirado fora para o lixo doméstico. Esta atitude beneficiará o meio ambiente de todos. (Somente União Europeia)

(Ελληνικά)

Αυτή η συσκευή είναι σημειωμένη με το σύμβολο ανακύκλωσης που ακολουθεί. Αυτό σημαίνει ότι στο τέλος της ζωής της συσκευής θα πρέπει να την πετάξετε ξεχωριστά και σε ειδική τοποθεσία συλλογής ανακυκλωσιμων απορριμμάτων. Προσέξτε να μην την πετάξετε μαζί με τα υπόλοιπα απορρίμματα όπως συνήθως. Αυτό θα ωφελήσει το περιβάλλον, για το καλό όλων μας. (Ευρωπαϊκή Ένωση μόνο).

(Dansk)

Dette udstyr er mærket med ovenstående genbrugssymbol. Det betyder at når produktet er udtjent, skal du bortskaffe det efter kommunens bestemmelser, f.eks. i dertil opstillet container på kommunens genbrugsplads. Dette vil være godt for miljøet. Du skal bortskaffe den sammen med usorteret husholdningsaffald. (Kun for EU)

(Norsk)

Dette materiell er merket med resirkuleringssymbolet som vist over. Det betyr at når materiellet er oppbrukt må det kasseres på et dertil egnet innsamlingspunkt, og ikke kastes med normalt usortert husholdningsaffald. Dette er av hensyn til miljøet. (Kun for den Europeiske Union)

(Svenska)

Denna utrustning är markerad med ovanstående återvinningssymbol. Det betyder att när produkten är förbrukad, måste den Kastas separat hos ett härför avsett insamlingsställe och inte placeras bland osorterat avfall. Detta kommer att gynna miljön för alla. (Endast inom EU)

(Suomi)

Tämä laite on varustettu yllä olevalla kierrätysmerkillä. Erkki kertoo, kun tämä laite on loppun käytetty on se hävitettävä erillään talousjätteestä. Se on toimitettava lähimpään keräyspisteeseen jälleenkäsittelyä varten. Tämä toimenpide on hyödyksi meidän kaikkien ympäristölle. (Vain Euroopan Unioni)

(Polski)

To urządzenie oznakowane jest specjalnym symbolem odzysku. Po okresie użytkowania trzeba je zwrócić do odpowiedniego punktu zbiórki i nie wolno umieszczać go razem z nieposortowanymi odpadami. Takie działanie przyniesie korzyść dla środowiska. (tylko w Unii Europejskiej)

(Čeština)

Toto zařízení je označeno výše uvedeným recyklačním symbolem. To znamená, že, na konci doby života zařízení musíte zajistit, aby bylo uloženo odděleně na sběrném místě, zřízeném pro tento účel, a ne na místech určených pro ukládání běžného netříděného komunálního odpadu. Přispěje to ke zlepšení stavu životního prostředí nás všech. (Pouze pro Evropskou unii)

(Magyar)

A készülék a fenti újrafelhasználási szimbólummal van megjelölve. Ez azt jelenti, hogy a készüléket a élettartama végén külön kell a megfelelő gyűjtőponton elhelyezni nem pedig a normál háztartási hulladékkal együtt. Ez mindnyájunk környezetének a javára válik. (Csak Európai Unió)

Contents of the package

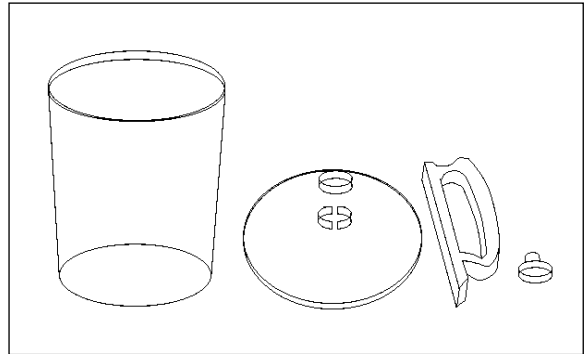
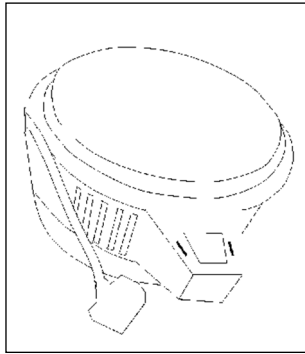
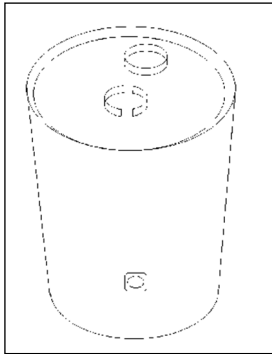

Accessories

- A-6x activated charcoal sachets
- B-1x 250 gram cleaner
- C-1x power cord
- D-1x nozzle, handle and lid for bottle

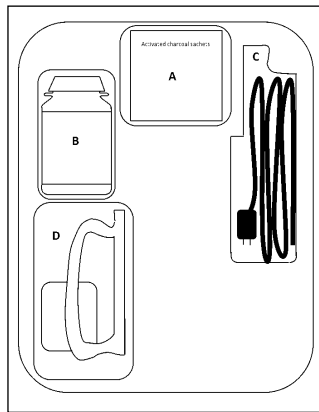

Assembly of the bottle

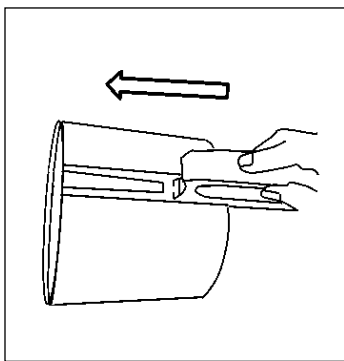

1

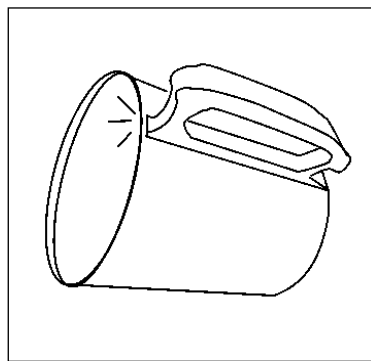

2

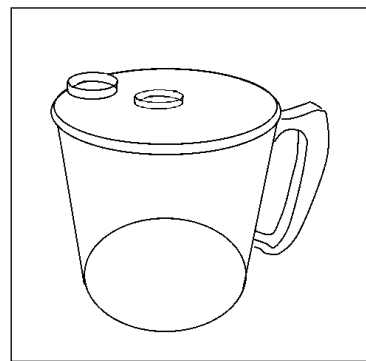

3

DIST water distiller makes the purest and cleanest water in the most natural and effective way.

HOW IT WORKS

When the distiller is turned on, the water temperature rises gradually ($\geq 100\text{ }^{\circ}\text{C}$). Chemicals, heavy metals and other contaminants, will be left as a residue at the bottom of the stainless steel tank. Impurities and unpleasant odours will be removed as steam collects on the surface of the cooling duct, which forms distilled water droplets and passes through the activated charcoal sachet. You then have sweet, pure water!

Please don't drink the first 2000cc.of water as this may contain any residues after manufacture.

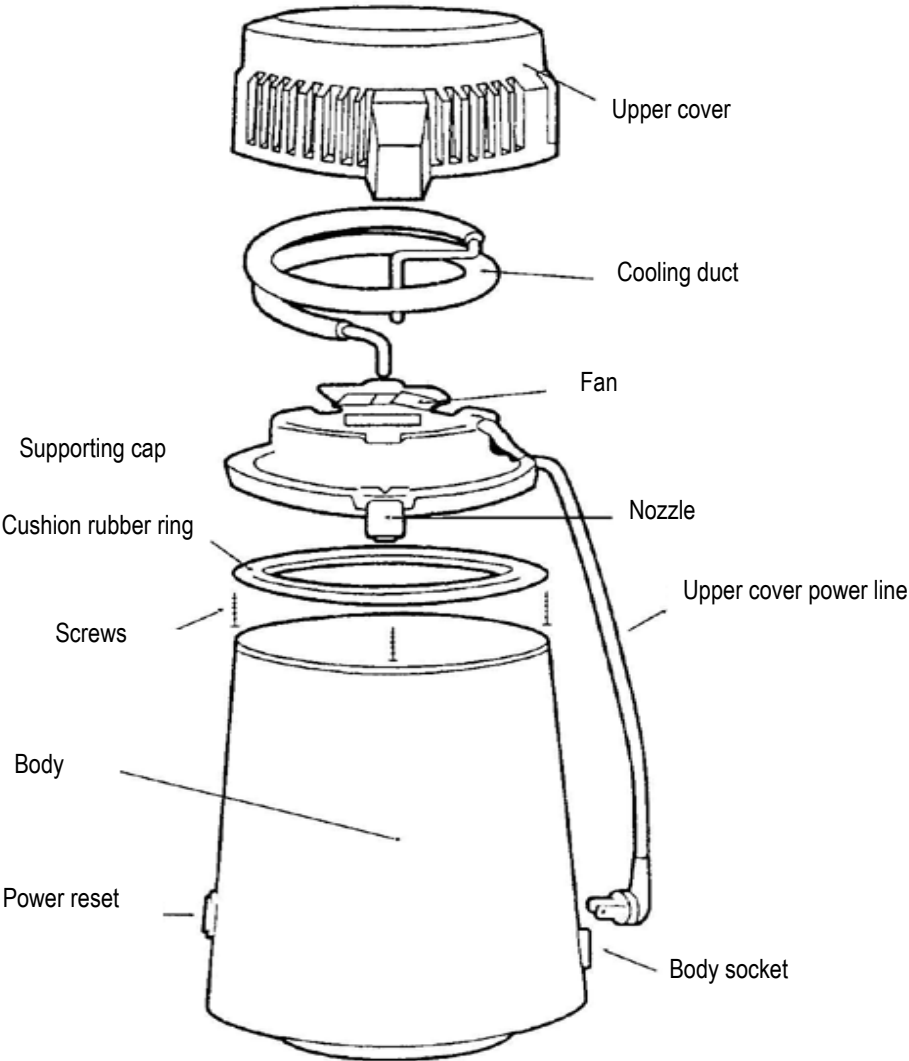

INSTRUCTION

Activated charcoal installation

(not required if the water is used in a sterilizer):

1. Remove the water dispenser from the safety cover by pressing the two wings.
2. Fold the activated charcoal sachet in half and put it into the water dispenser.
3. Reinstall the water dispenser onto the water outlet of the safety cover.

Each activated charcoal sachet can be used for up to one month.

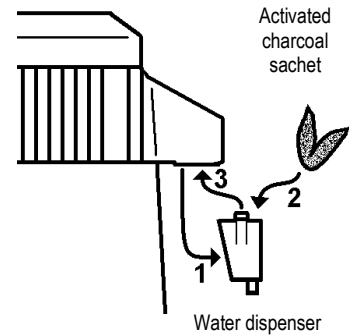

Pour water into the stainless steel tank

Use hot/cold water to fill the tank and make sure that you do not go beyond the full line. If you use hot water, you can shorten the time needed to distil water.

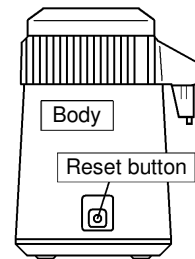

Starting up

Plug the mains cable into the socket. Secure the upper cover and plug the power cord into the socket. Turn the mains switch ON. Place the collection bottle and the protective cover in a secure place and make sure they are levelled. Press the reset button (when first used the button is automatically set in the "on" position, so there is no need to switch it on for the very first use).

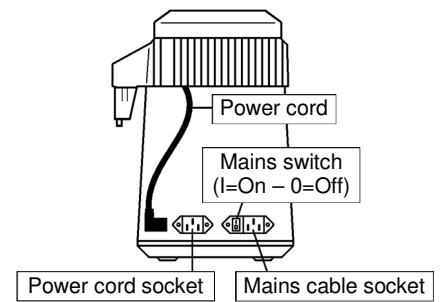

The process starts when you press the reset button and it will stop automatically at the end of the process. If you wish to terminate the process, unplug the power cord.

The power supply is turned off automatically when the distillation process is completed.

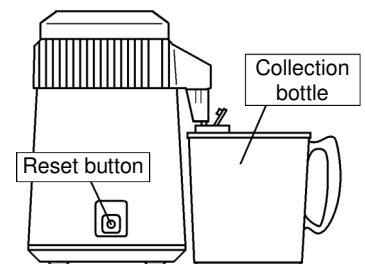

Approximately an hour after you have turned on the power switch, the distilled water begins to drip down into the collection bottle. It takes 5-6 hours to distil four litre of water.

When the power supply is cut off, you may move onto the next tank immediately.

Distilled water

For proper storage place the distilled water in the refrigerator in a sealed container. Before use shake the bottle to aerate the water.

MAINTENANCE

Use household neutral detergent to clean the surface of the body and keep it dry (the rubber cushion within the upper cover is set with a specific direction; please do not remove it on your own).

To clean the body

The interior of the stainless steel tank is smooth. Never use abrasive cleaners on your distiller. After each cycle rinse the inside of the boiling chamber with clean water. To remove heavy deposits, use the distiller cleaner as follows:

1. Pour hot water into the stainless steel chamber until it covers the deposits.
2. Pour one to four spoonfuls of cleaner (based on the amount of deposits) into the tank.
3. Leave the upper cover off, plug in the main power plug, and turn on the power reset to heat the stainless steel tank until boiling.
4. Discard the water fifteen to twenty minutes later, then wash the interior with clean water.
5. Repeat the process until the chamber is clean.
6. Small amounts of residue are harmless, and you can continue to use it safely.

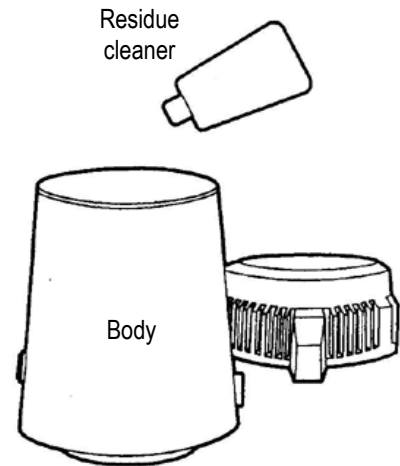

Cooling duct

If the condensing coil is clogged with dust, the efficiency of distillation may be affected. To clean the condensing coil, remove all three screws from the underside of the cover.

Use a tooth brush or a vacuum cleaner to remove the accumulated dust.

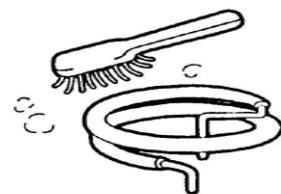

Others

“**Take care**” do not immerse the motor in the water when you are cleaning the cover. We recommend you regularly add a little oil on the motor shaft to help maintain the motor in good working order.

...FOR YOUR SAFETY

Place the distiller on a dry, flat and heat-tolerant surface and keep it away from any heat source. Because the cooling fan uses air to cool it, we suggest you place it in a well-ventilated space.

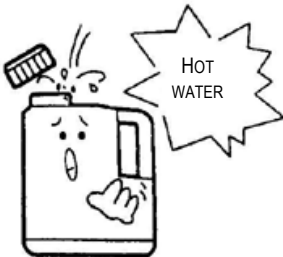
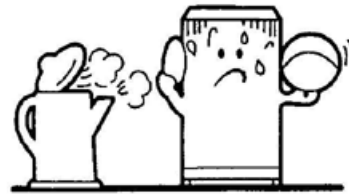

Do not use a plastic bottle to store hot water

Unplug the power line if you wish to terminate the distillation process prematurely.

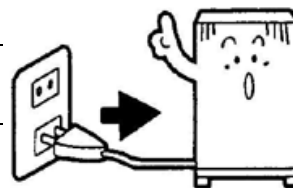

Do not remove the upper cover when operating the distiller.

Use a power point with proper voltage and do not share the same outlet with other electrical appliances to prevent overloading.

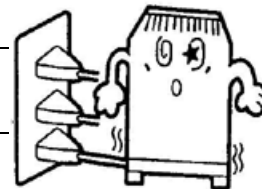

Do not let the children operate the distiller to avoid accidents.

Unplug the main power cord when filling or cleaning the distiller or when not in use.

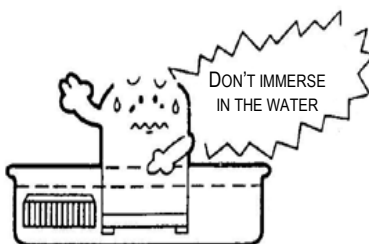
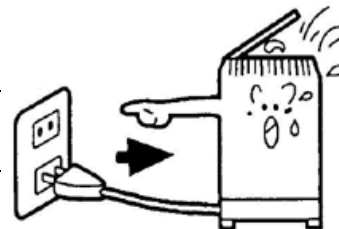

Never immerse any part of the distiller in the water for the purpose of cleaning.

CONDITIONS OF GUARANTEE

This product is made of high quality material and great care has been taken in its manufacture. It is designed to give good service, provided it is properly operated and maintained. For your safety, please follow the instruction manual to prevent any possible damage.

The warranty shall not apply in the following circumstances: if it has been dismantled by an unauthorised person, connected to an incorrect mains voltage, or not used according to operating instructions, or to accidental damage.

TROUBLESHOOTING

Conditions & Points to check:

Not making any distilled water

- Main power cord not plugged into power point or lid cord not plugged into base of the distiller.
- No power to electrical outlet.
- Reset button not pressed.

Not making enough distilled water during each cycle

- Water not filled to maximum fill line.
- Lid gasket not sealing properly or up the wrong way.
- Collection bottle not placed directly under the spout.

Water or steam leaks from spout

- Carbon sachets not properly placed in the nozzle.
- Collection bottle not correctly lined up with distiller.

Or contact your distributor for further advice.

ELECTRICAL SPECIFICATIONS

Size :	23 cm (Ø) x 36 cm (H)
Power source :	230V 50/60Hz a.c.
Power consumption :	580 W
Weight :	3,5 Kg
Capacity :	4 l
Fuse melting temperature :	184 °C

Contenu de l'emballage

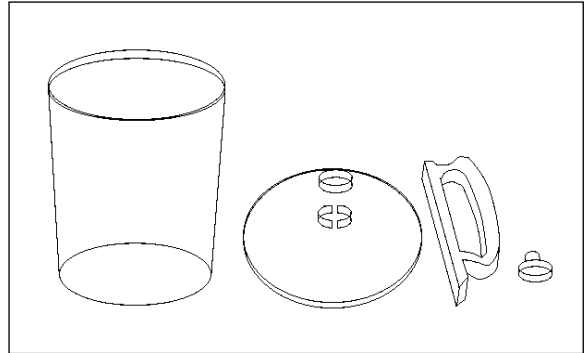
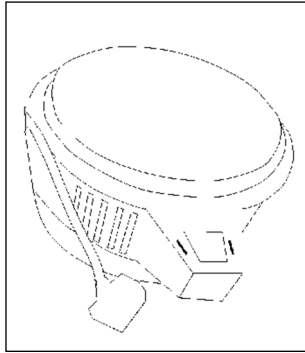
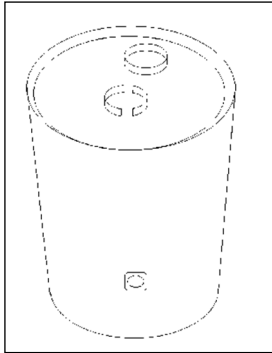

FR

Accessoires

- A-6x sachets de charbons actifs
- B-1x 250 grams d'anticalcaire
- C-1x cordon secteur
- D-1x bec, manche et couvercle pour caraffe

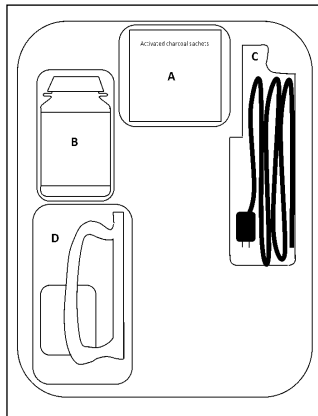

Montage de la caraffe

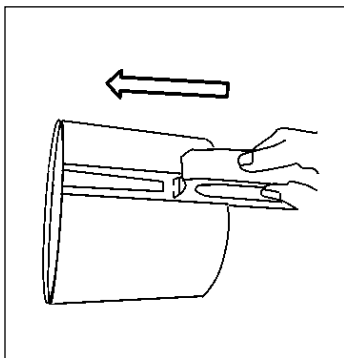

1

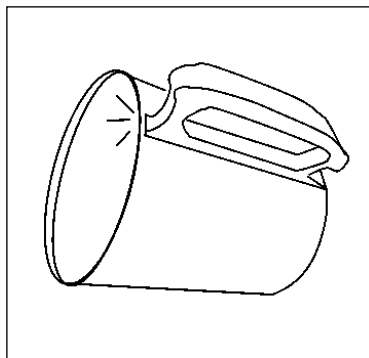

2

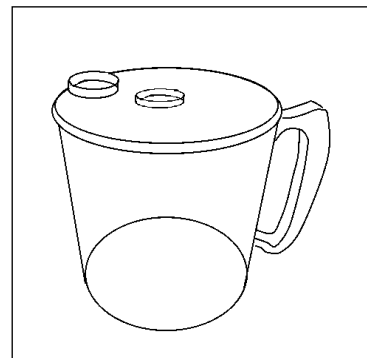

3

Le distillateur d'eau DIST produit une eau pure et propre de la façon la plus naturelle et efficace qui soit.

PRINCIPE DE FONCTIONNEMENT

A la mise sous tension du distillateur, la température de l'eau augmente graduellement ($\geq 100\text{ °C}$).

Les produits chimiques, métaux lourds et autres polluants, se déposent sous forme de résidus au fond du réservoir en acier inoxydable, les impuretés et les odeurs désagréables sont supprimées. La vapeur traverse le serpentin de refroidissement, condense et forme des gouttes d'eau distillée qui passent ensuite par le filtre à charbon actif.

Vous obtenez ainsi une eau douce et pure !

Ne buvez pas les 2 premiers litres d'eau distillée obtenus avec un distillateur neuf.

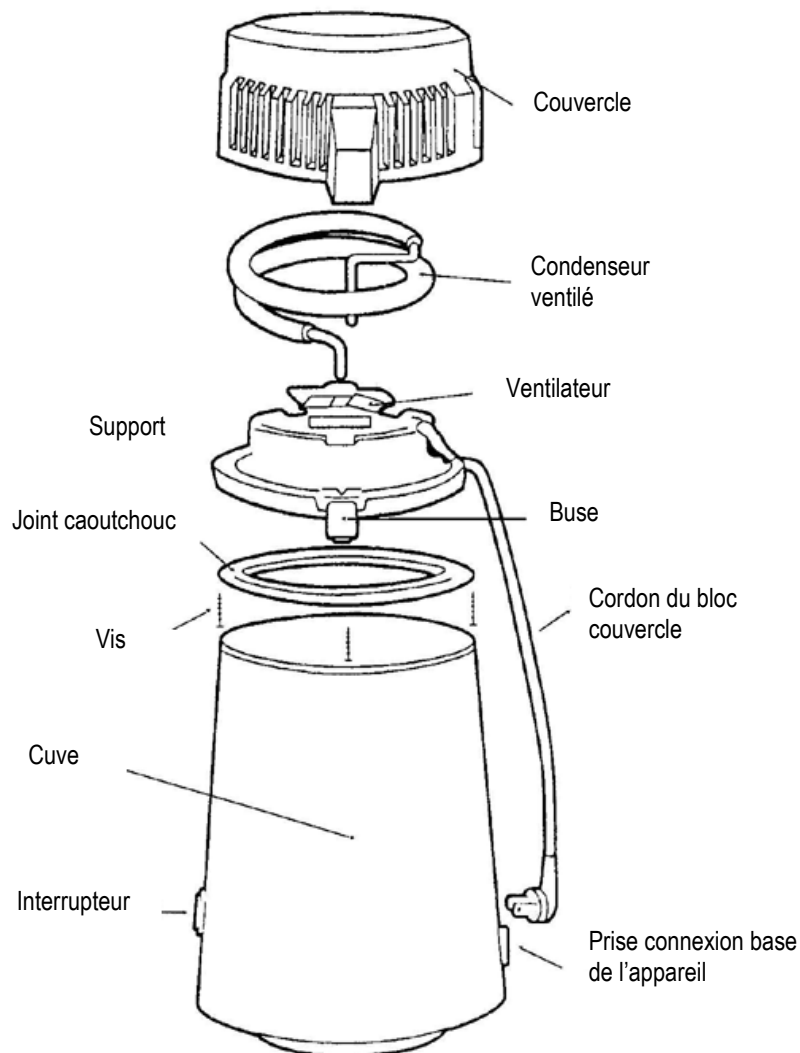

INSTRUCTIONS

Installation du filtre à charbons actifs

(pas nécessaire si l'eau est destinée à un stérilisateur):

1. Séparez la buse du couvercle en appuyant sur les deux tenons.
2. Pliez le sachet des charbons actifs et mettez-le dans la buse.
3. Remplacez la buse.

Chaque sachet de charbons actifs a une durée de vie de 1 mois.

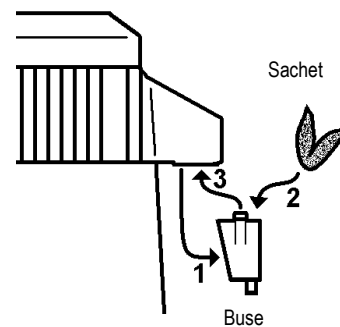

FR

Versez de l'eau dans le réservoir en acier inoxydable

Remplissez le réservoir avec de l'eau froide ou chaude en veillant à ne pas dépasser le repère de niveau maximal. Si vous utilisez de l'eau chaude, vous pouvez raccourcir le temps nécessaire à la distillation de l'eau.

Mise en marche

Branchez le cordon secteur dans une prise de courant et dans sa prise sur l'appareil. Positionnez le bloc couvercle et branchez le cordon dans la prise de l'appareil. Allumez l'appareil au moyen de l'interrupteur principal.

Placez le distillateur et le réservoir externe dans un endroit sûr et assurez-vous qu'ils soient de niveau.

Appuyez sur le bouton de reset (déjà actionné en sortie d'usine, il n'est donc pas nécessaire de le commuter lors de la première mise en service).

Le processus démarre en appuyant sur le bouton de reset et s'arrête automatiquement.

Si vous souhaitez interrompre le processus, débranchez le cordon secteur.

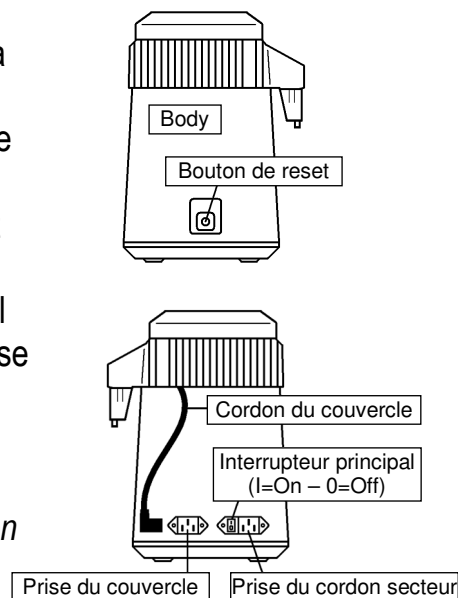

L'appareil s'éteint automatiquement une fois la distillation achevée.

Environ une heure après avoir mis l'appareil sous tension, l'eau distillée commence à couler au goutte à goutte dans le réservoir externe.

Une fois l'alimentation électrique coupée, vous pouvez immédiatement procéder à la distillation suivante.

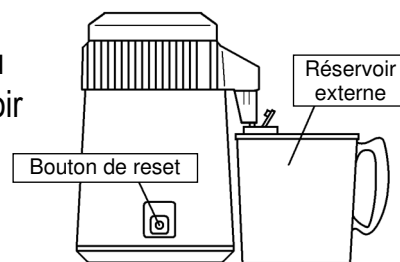

Eau distillée

Pour le stockage, placez l'eau distillée au réfrigérateur dans un récipient hermétique.

Avant utilisation, secouez la bouteille pour aérer l'eau.

MAINTENANCE

Utilisez un détergent domestique neutre pour nettoyer le corps de l'appareil et maintenez-le sec.

Le joint en caoutchouc du bloc condenseur est positionné dans un sens bien spécifique ; veuillez ne pas le remplacer vous-mêmes, mais faites appel à un Service Technique Agréé.

Nettoyage de la cuve

L'intérieur du réservoir en acier inoxydable est lisse. N'utilisez jamais de produits de nettoyage abrasifs. Après chaque cycle, rincez l'intérieur de la cuve en acier inoxydable à l'eau claire.

Pour supprimer les dépôts lourds, utilisez le produit de nettoyage pour distillateur comme suit :

1. Versez de l'eau chaude dans la cuve jusqu'à couvrir les dépôts.
2. Versez 1 à 4 cuillères de produit de nettoyage dans la cuve (en fonction des dépôts).
3. Laissez le bloc condenseur retiré, branchez le cordon secteur et actionnez l'interrupteur pour porter la cuve à ébullition.
4. Videz le contenu 15 à 20 minutes plus tard, puis lavez l'intérieur à l'eau claire.
5. Répétez la procédure jusqu'à ce que la cuve soit propre.
6. Les petites quantités de résidus sont inoffensives et vous pouvez continuer à utiliser l'appareil sans risque.

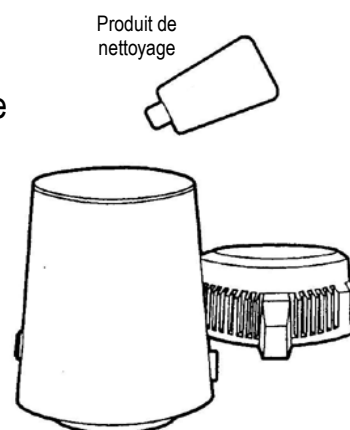

Condenseur ventilé

Si le serpentin du condenseur est bouché par de la poussière, l'efficacité de la distillation risque d'être diminuée. Pour nettoyer le serpentin, retirez les 3 vis sous le couvercle. Utilisez une brosse à dents ou un aspirateur pour retirer la poussière.

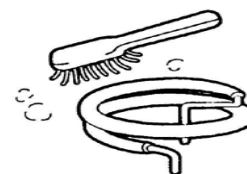

Autres

Lorsque vous nettoyez le bloc condenseur, n'immergez pas le ventilateur dans l'eau. Ajoutez régulièrement de l'huile moteur autour de l'axe du ventilateur.

Pour votre sécurité

Placer le distillateur sur une surface plane, sèche, thermo-résistante et le tenir éloigné de toute source de chaleur. Pour le bon fonctionnement du ventilateur, choisir un endroit suffisamment ventilé.



FR



Ne pas utiliser de récipient en plastique pour stocker l'eau bouillante.

Débrancher le cordon secteur pour interrompre le processus de distillation.

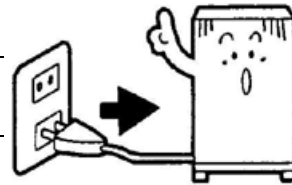

Ne pas retirer le couvercle pendant le fonctionnement de l'appareil.

Utiliser une alimentation électrique appropriée, ne pas la surcharger pour éviter tout problème de court-circuit.

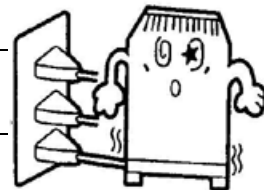

Tenir hors de portée des enfants pour éviter tout accident.

Débrancher l'appareil lors du remplissage, lors du nettoyage ou quand il n'est pas en service.

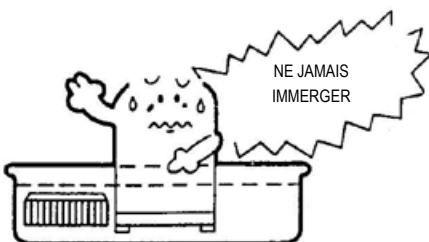
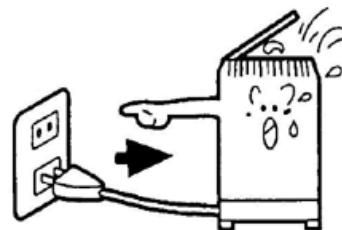

Ne jamais tremper l'appareil dans l'eau pour le nettoyer.

CONDITIONS DE GARANTIE

Ce produit est fabriqué dans un matériau de haute qualité et sa fabrication a fait l'objet d'un soin tout particulier. Il est conçu pour fonctionner sans problème, dans la mesure où il est correctement utilisé et entretenu. Pour votre sécurité, veuillez suivre le mode d'emploi afin d'éviter tout dommage possible.

La garantie ne s'appliquera pas dans les circonstances suivantes : s'il a été démonté par une personne non autorisée, s'il a été utilisé à une tension incorrecte, s'il n'a pas été utilisé conformément aux instructions d'utilisation ou s'il a fait l'objet de dommages accidentels.

RECHERCHE DES PANNES

Problèmes et vérifications :

Pas de production d'eau distillée

- Le cordon d'alimentation n'est pas connecté au secteur ou le cordon du bloc couvercle n'est pas connecté à la base du distillateur.
- Il n'y a pas de tension sur la prise électrique.
- L'interrupteur n'est pas enclenché.

Quantité d'eau distillée produite par cycle insuffisante

- Le remplissage d'eau n'a pas été effectué jusqu'au repère de remplissage maximal.
- Le joint du bloc couvercle n'est pas étanche ou est positionné dans le mauvais sens.
- Le réservoir extérieur n'est pas placé correctement sous le bec verseur.

Fuites d'eau ou de vapeur au niveau du bec verseur

- Les sachets de charbon sont mal placés dans le porte-filtre.
- Le réservoir extérieur n'est pas placé correctement sous le bec verseur.

Contactez votre distributeur pour plus de conseils

CARACTERISTIQUES TECHNIQUES

Dimensions :	23 cm (Ø) x 36 cm (H)
Tension d'alimentation :	230V 50/60Hz a.c.
Consommation électrique :	580 W
Poids :	3,5 Kg
Capacité :	4 l
Température de fusion des fusibles :	184 °C

Inhalt des Pakets

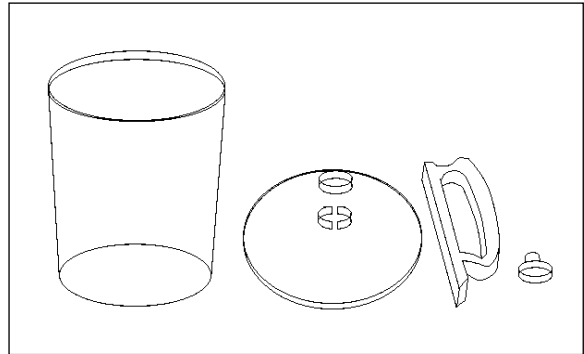
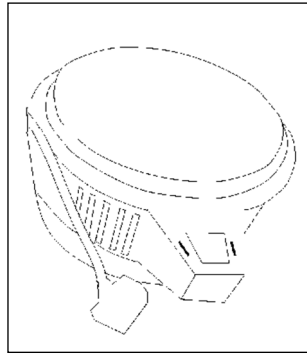
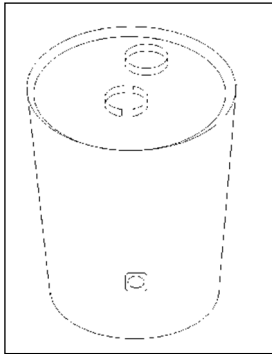

DE

Zubehör

- A-6x Aktivkohlepäckchen
- B-1x 250 Gramm Reiniger
- C-1x Netzkabel
- D-1x Tülle, Handgriff und Deckel des Kruges

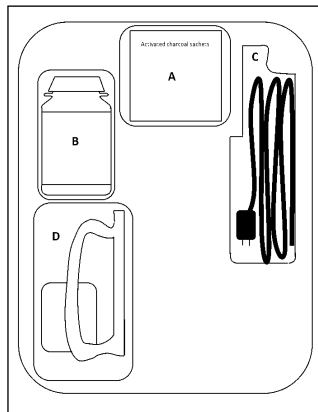

Montage des Kruges

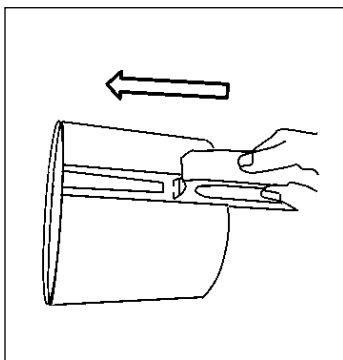

1

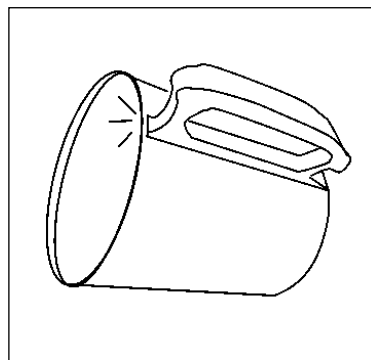

2

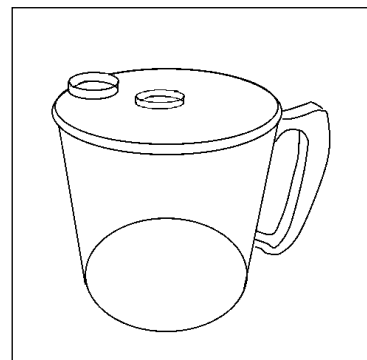

3

Der **DIST Wasserdestillator** liefert hochreines Wasser auf natürlichste und effektive Weise.

FUNKTIONSWEISE

Wenn der Destillator eingeschaltet wird, steigt die Wassertemperatur langsam an ($\geq 100\text{ °C}$).

Chemikalien, Schwermetalle und andere Schadstoffe verbleiben als Rückstand am Boden des Edelstahlbehälters. Verunreinigungen und unangenehme Gerüche werden beseitigt, wenn sich Dampf auf der Oberfläche der Kühlleitung sammelt, Tropfen aus destilliertem Wasser bildet und durch das Aktivkohlekissen sickert. Das Ergebnis ist reines Süßwasser! Bitte trinken Sie die ersten 2 l destilliertes Wasser nicht, da sie der Reinigung des neuen Destillators dienen.

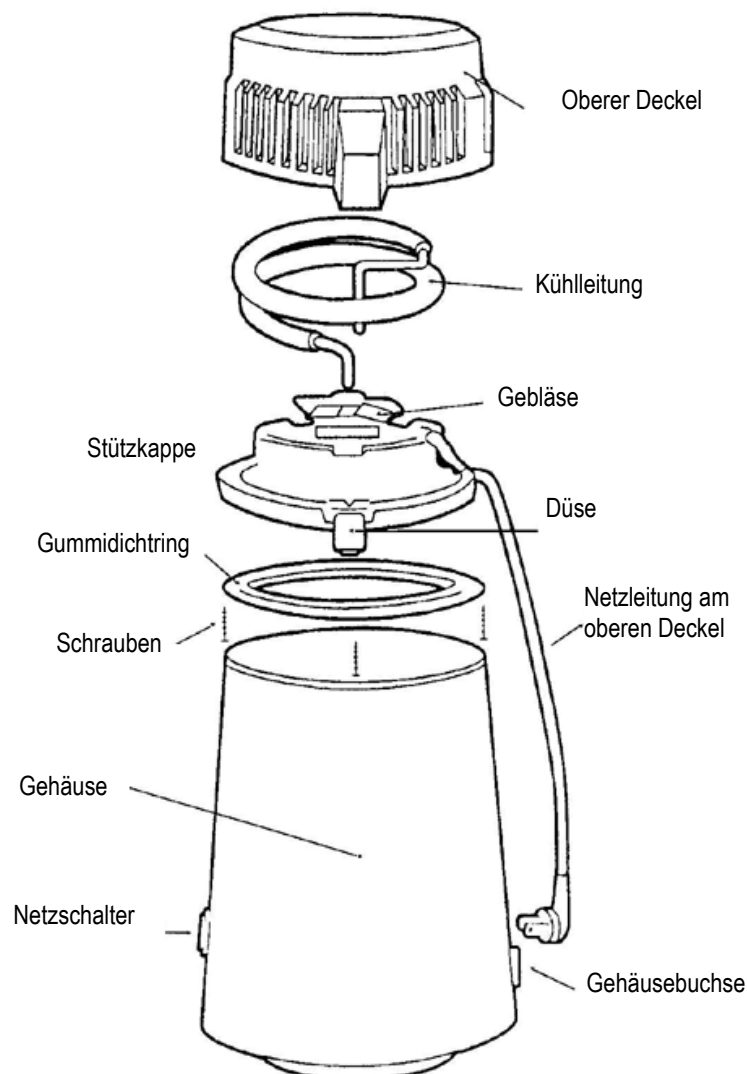

GEBRAUCHSANWEISUNG

Montage des Aktivkohlefilters

(nicht erforderlich, wenn das Wasser in einem Sterilisator verwendet wird):

1. Entfernen Sie den Wasserdispenser durch Drücken der beiden Rasten von der Sicherheitsabdeckung.
2. Falten Sie den Aktivkohlebeutel in der Hälfte und geben Sie ihn in den Wasserdispenser.
3. Bringen Sie den Wasserdispenser wieder am Wasserauslass der Sicherheitsabdeckung an.

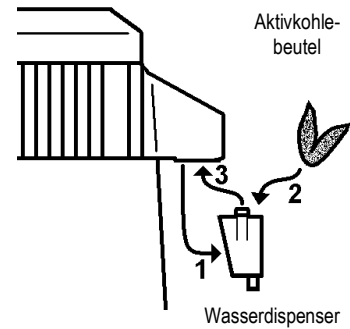

DE

Jeder Aktivkohlebeutel kann max. einen Monat lang verwendet werden.

Wasser in den Edelstahlbehälter gießen

Den Behälter mit heißem oder kaltem Wasser füllen. Darauf achten, dass der Behälter nur bis zur Vollmarke gefüllt wird. Durch Einfüllen von heißem Wasser kann die Destillationsdauer verkürzt werden.

Inbetriebnahme

Das Netzkabel stecken. Den oberen Deckel verriegeln, und das Deckelkabel in die Buchse am Gehäuse stecken. Den Netzschalter EIN-schalten. Die Auffangflasche, und die Schutzabdeckung an einen sicheren Platz stellen. Darauf achten, dass beide eben stehen. Drücken die Reset -Taste (der Schalter steht bereits in der Stellung "Ein" und braucht deshalb bei der erstmaligen Inbetriebnahme nicht eingeschaltet zu werden). Der Destillationsvorgang beginnt, die Reset -Taste eingeschaltet wird. Das Gerät schaltet sich automatisch aus, sobald der Destillationsvorgang beendet ist. Um den Vorgang abzubrechen, ziehen Sie den Netzkabel aus der Buchse.

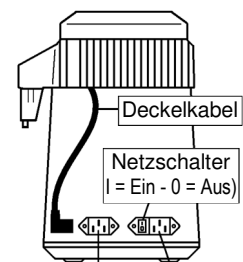
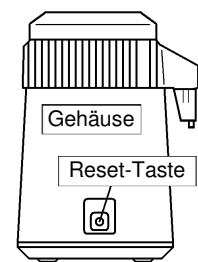

Deckelkabelbuchse Netzkabelbuchse

Die Stromversorgung wird automatisch abgeschaltet, wenn die Destillation abgeschlossen ist.

Etwa eine Stunde nach Einschalten des Netzschalters beginnt das destillierte Wasser in die Auffangflasche zu tropfen. Es dauert 5-6 Stunden, um vier Liter Wasser zu destillieren. Wenn die Stromversorgung abgeschaltet ist, kann sofort der nächste Behälter Wasser destilliert werden.

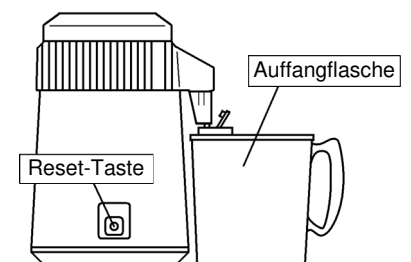

Destilliertes Wasser

Das destillierte Wasser in einem geschlossenen Behälter im Kühlschrank aufbewahren. Vor Gebrauch die Flasche schütteln, um das Wasser mit Sauerstoff anzureichern.

INSTANDHALTUNG

Das Gehäuse außen mit einem Haushaltsneutralreiniger reinigen und trocken halten (die Gummidichtung im Deckel ist in einer bestimmten Ausrichtung eingelegt. Sie darf nicht herausgenommen werden).

Reinigen des Behälters

Das Innere des Edelstahlbehälters ist völlig glatt. Es dürfen auf keinen Fall scheuernde Reinigungsmittel verwendet werden. Nach jedem Destillationszyklus das Innere des Siedekessels mit sauberem Wasser ausspülen. Um feste Ablagerungen zu entfernen, den Destillatorreiniger wie folgt verwenden:

1. Heißes Wasser in den Edelstahlkessel gießen. Die Ablagerungen müssen ganz mit Wasser bedeckt sein.
2. Ein bis vier Löffel Reiniger (je nach Stärke der Ablagerungen) in den Behälter geben.
3. Den Deckel offen lassen, den Netzstecker einstecken und den Netzschalter einschalten, damit der Edelstahlbehälter das Wasser bis zum Sieden aufheizt.
4. Das Wasser 15 bis 20 Minuten später ausgießen, und das Innere des Behälters mit sauberem Wasser ausspülen.
5. Den Vorgang wiederholen, bis der Siedekessel sauber ist.
6. Geringfügige Rückstände sind harmlos. Der Destillator kann unbedenklich weiterverwendet werden.

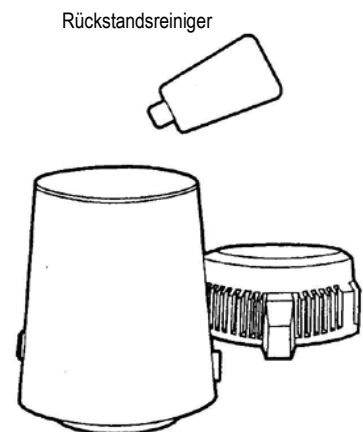

Kühlleitung

Wenn die Kondensationsschlange mit Staub verstopft ist, kann der Wirkungsgrad der Destillation beeinträchtigt sein. Zum Reinigen der Kondensationsschlange alle drei Schrauben an der Unterseite des Deckels herausschrauben. Den angesammelten Staub mit einer Zahnbürste oder einem Staubsauger beseitigen.



Sonstige Teile

Beim Reinigen des Deckels den Motor nicht ins Wasser tauchen. Die Motorwelle regelmäßig mit etwas Motoröl schmieren.

... SICHERHEITSHINWEISE

Den Destillator auf eine trockene, ebene und hitzebeständige Oberfläche stellen und von Wärmequellen fern halten. Weil das Kühlgebläse Luft zur Kühlung des Destillators benötigt, empfiehlt es sich, das Gerät an einen Platz mit guter Luftzirkulation zu stellen.



DE

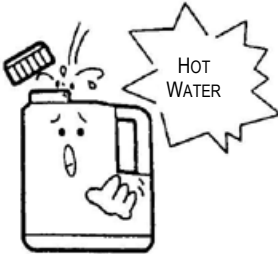

Zum Aufbewahren von heißem Wasser keine Plastikflasche verwenden.

Den Netzstecker ziehen, wenn der Destillationsvorgang vorzeitig abgebrochen werden soll.

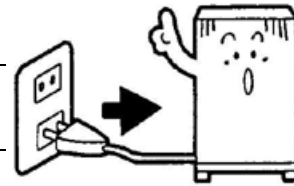

Den oberen Deckel während des Betriebs des Destillators nicht abnehmen.

Eine Steckdose mit der richtigen Netzspannung verwenden und keine anderen elektrischen Geräte an dieselbe Steckdose anschließen, um eine Überlastung zu vermeiden.

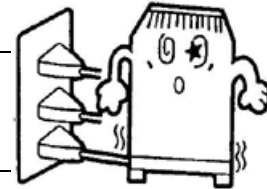

Um Unfällen vorzubeugen, darf der Destillator nicht von Kindern betrieben werden.

Vor dem Füllen oder Reinigen des Destillators oder wenn der Destillator nicht in Gebrauch ist, den Netzstecker ziehen.

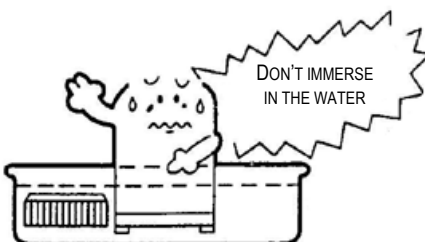
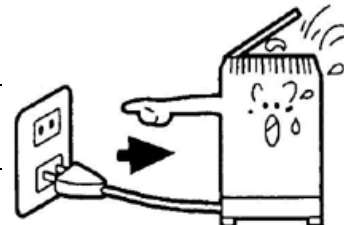

Niemals irgendein Teil des Destillators zum Reinigen in Wasser tauchen.

GEWÄHRLEISTUNGSBEDINGUNGEN

Dieses Produkt ist sehr sorgfältig aus hochwertigem Material gefertigt worden. Bei vorschriftsgemäßem Betrieb und richtiger Pflege arbeitet das Gerät einwandfrei. Zu Ihrer Sicherheit beachten Sie bitte die Gebrauchsanweisung, um mögliche Schäden zu vermeiden.

Die Gewährleistung gilt in folgenden Fällen nicht: Wenn das Gerät von einer unbefugten Person zerlegt, mit einer falschen Netzspannung betrieben oder nicht gemäß der Gebrauchsanweisung verwendet worden ist, oder bei Unfallschäden.

FEHLERBEHEBUNG

Probleme und mögliche Ursachen:

Destillationsvorgang beginnt nicht

- Netzkabel nicht in Steckdose gesteckt oder Deckelkabel nicht unten am Destillator eingesteckt.
- Steckdose führt keinen Strom.
- Netzschalter nicht betätigt.

Es entsteht zu wenig destilliertes Wasser bei jedem Destillationszyklus

- Wasser nicht bis zur oberen Füllmarke eingefüllt.
- Deckeldichtung dichtet nicht richtig ab oder ist falsch eingesetzt.
- Auffangflasche steht nicht direkt unter dem Auslauf.

Wasser oder Dampf entweicht aus dem Auslauf

- Kohlekissen liegen nicht richtig im Stutzen.
- Auffangflasche nicht richtig auf den Destillator ausgerichtet.

Wenn sich das Problem nicht beheben lässt, wenden Sie sich bitte an den Fachhändler.

TECHNISCHE DATEN

Abmessungen:	23 cm (Ø) x 36 cm (H)
Stromsorgung:	230V 50/60Hz a.c.
Leistungsaufnahme:	580 W
Gewicht:	3,5 Kg
Fassungsvermögen:	4 l
Sicherungsschmelztemperatur:	184 °C

Contenuto dell'imballo

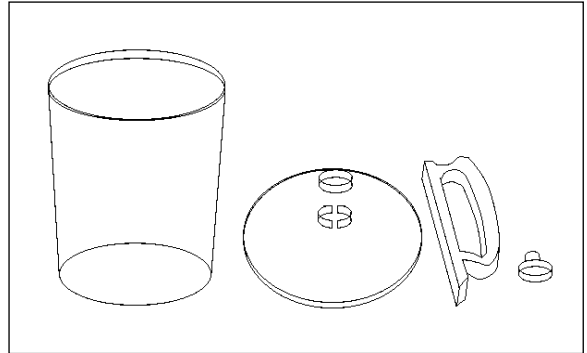
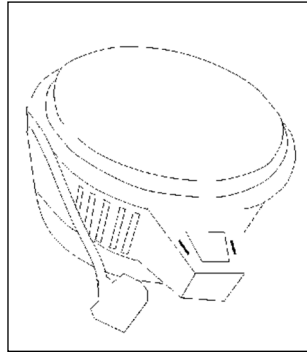
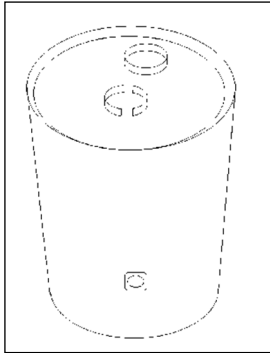

IT

Accessori

- A-6x sacchetti di carbone attivo
- B-1x 250 grammi anticalcare
- C-1x cavo di alimentazione
- D-1x beccuccio, maniglia e coperchio

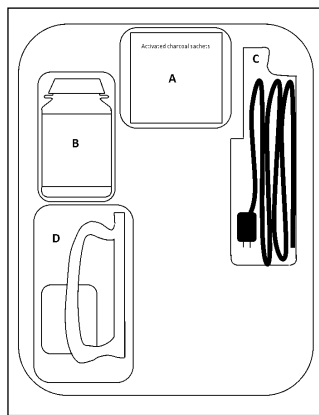

Montaggio della caraffa

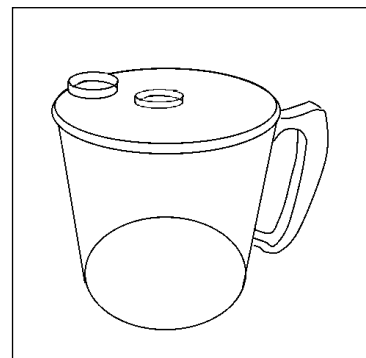
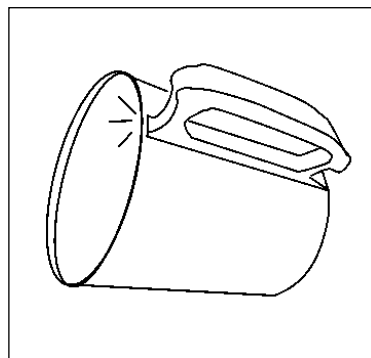
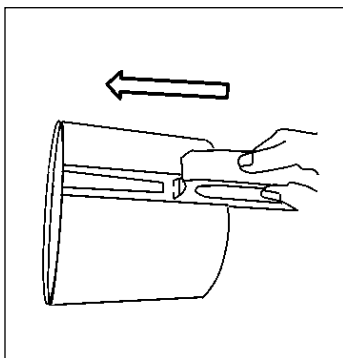

Il **distillatore DIST** fornisce l'acqua più pura e pulita nel modo più naturale ed efficiente.

COME FUNZIONA

Quando il distillatore è in funzione, la temperatura dell'acqua aumenta gradatamente ($\geq 100\text{ }^{\circ}\text{C}$).

Sostanze chimiche, metalli pesanti e altri agenti contaminanti, lasceranno un residuo sul fondo del serbatoio in acciaio inossidabile. Le impurità e gli odori sgradevoli saranno rimossi quando il vapore condensa sulla superficie della serpentina di raffreddamento, formando piccole gocce di acqua distillata ed ulteriormente attraversando il filtro a carboni attivi. A questo punto si avrà acqua pura!

Si raccomanda di non bere i primi 2000cc di acqua poiché potrebbe contenere qualche residuo.

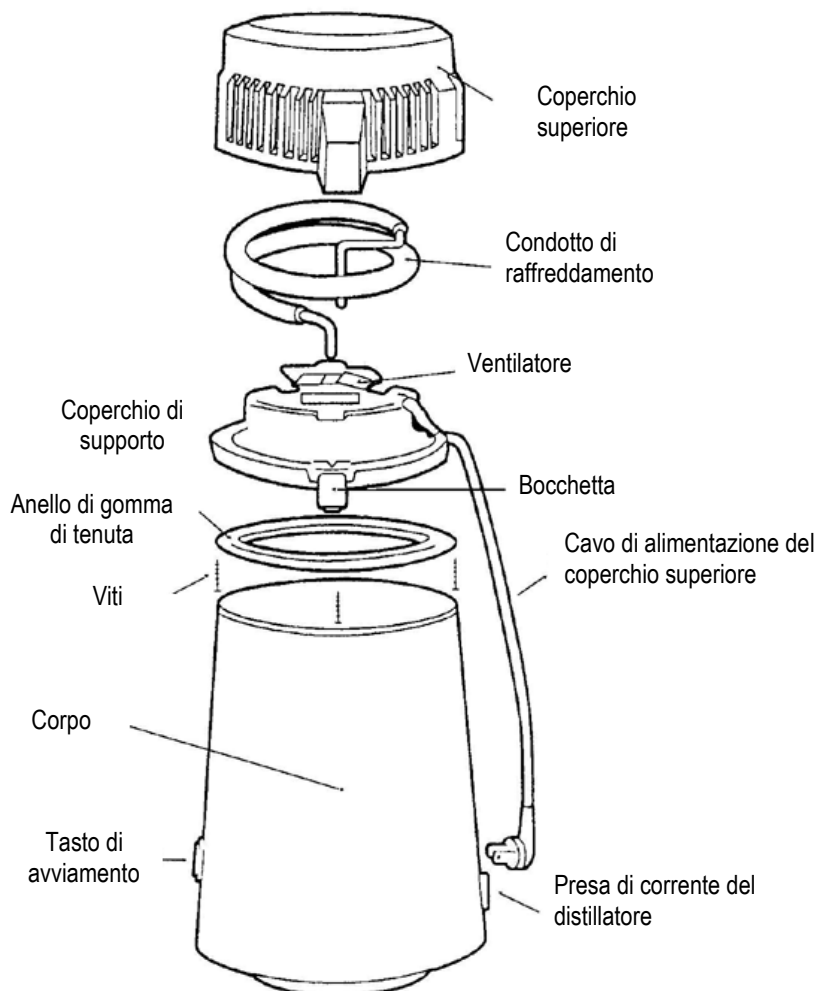

ISTRUZIONI

Inserimento del sacchetto ai carboni attivi

(non necessario per utilizzare l'acqua in una sterilizzatrice):

1. Rimuovere il beccuccio dall'inserto del coperchio di sicurezza, premendo sulle due alette.
2. Piegare il sacchetto ai carboni attivi a metà e inserirlo nel beccuccio.
3. Reinstallare il beccuccio nell'inserto della copertura di sicurezza.

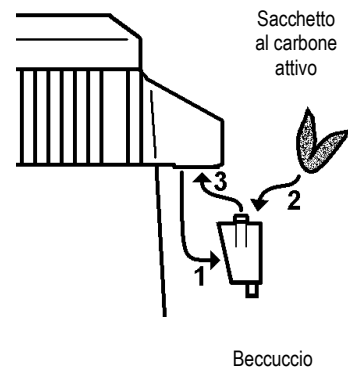

Ogni sacchetto di carbone attivo può essere utilizzato fino a un mese.

Versare l'acqua nel serbatoio in acciaio inossidabile

Utilizzare acqua calda/fredda per riempire il serbatoio e assicurarsi di non oltrepassare il livello massimo. Se si usa acqua calda, il tempo necessario per distillare l'acqua è inferiore.

Operazioni preliminari

Collegare il cavo di alimentazione. Chiudere bene il coperchio superiore e inserire il cavo nella presa sul corpo del distillatore. Accendere l'apparecchio con l'interruttore generale. Posizionare stabilmente la bottiglia di raccolta e il coperchio di protezione assicurandosi che siano livellati. Premere il pulsante di reset (la prima volta che viene usato, l'interruttore si trova già nella posizione di funzionamento, quindi non è necessario accenderlo per il primo utilizzo).

Il processo di distillazione inizierà quando si preme il pulsante di reset e si interromperà automaticamente al termine dell'operazione. Se si desidera interrompere il processo di distillazione, disinserire il cavo di alimentazione.

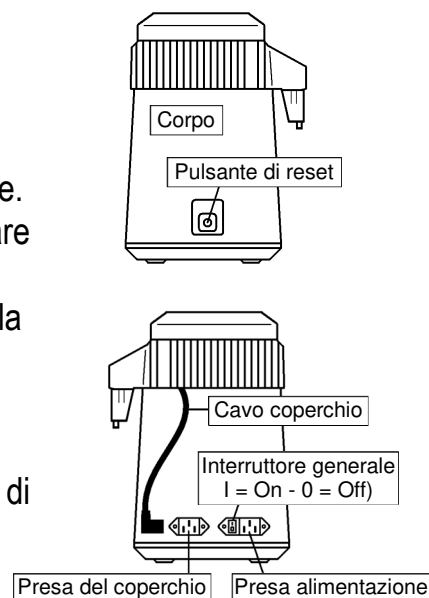

L'alimentazione si interrompe automaticamente quando la distillazione è completata.

Circa un'ora dopo aver acceso il distillatore, l'acqua distillata inizia a scendere nella bottiglia di raccolta. Occorrono 5-6 ore per distillare 4 litri d'acqua.

Quando l'alimentazione viene interrotta, si può iniziare un ciclo successivo.

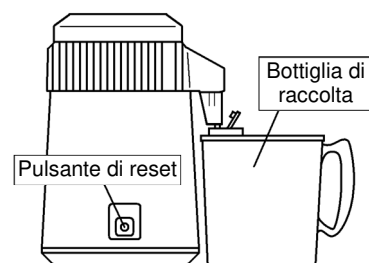

Acqua distillata

Per una conservazione adeguata, mettere l'acqua distillata nel frigorifero in un contenitore sigillato. Prima di utilizzarla, agitare la bottiglia per areare l'acqua.

IT

MANUTENZIONE

Utilizzare detergenti neutri ad uso domestico per pulire la superficie del distillatore e asciugarlo (la guarnizione di gomma all'interno del coperchio superiore è orientata in una direzione ben precisa; non invertirla).

Come pulire il distillatore

L'interno del serbatoio in acciaio inossidabile è liscio. Non usare mai detersivi abrasivi. Dopo ogni ciclo, risciacquare l'interno della caldaia con acqua pulita. Per rimuovere i depositi più pesanti, utilizzare l'apposito detergente per il distillatore come segue:

1. Versare acqua calda nella caldaia facendo in modo che copra tutti i depositi.
2. Mettere da uno a quattro cucchiaini (a seconda della quantità di depositi) nel serbatoio.
3. Non rimettere il coperchio superiore, inserire la spina principale, ed accendere il distillatore per scaldare il serbatoio e portare l'acqua ad ebollizione.
4. Gettare l'acqua dopo 15/20 minuti, quindi lavare l'interno con acqua pulita.
5. Ripetere il procedimento fino che la caldaia è pulita.
6. Piccole quantità di residui non sono dannose, e si può tranquillamente continuare ad utilizzare il distillatore.



Condensatore

Se la serpentina di raffreddamento è coperta dalla polvere, l'efficacia della distillazione potrebbe essere compromessa. Per pulire la serpentina, rimuovere tutte le viti poste dalla parte inferiore del coperchio. Usare uno spazzolino da denti o un aspirapolvere per rimuovere la polvere accumulata.



Altri componenti

Fare attenzione a non immergere il motore nell'acqua quando si sta pulendo il distillatore. Raccomandiamo di lubrificare regolarmente l'asse della ventola del motore per garantirne il corretto funzionamento.

...PER LA VOSTRA SICUREZZA

Mettere il distillatore su una superficie asciutta, piana e resistente al calore e tenerlo lontano da ogni fonte di calore. Poiché la ventola utilizza aria per raffreddarlo, suggeriamo di metterlo in un posto ben ventilato.

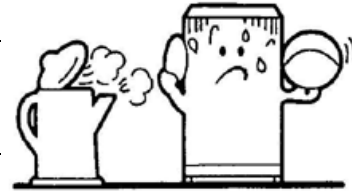

Non utilizzare una bottiglia di plastica per conservare l'acqua calda.

Disinserire il cavo di alimentazione se si desidera terminare il processo di distillazione in anticipo.

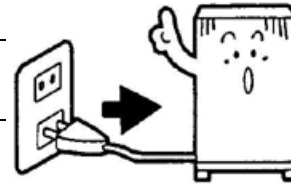

Non rimuovere il coperchio superiore mentre il distillatore è in funzione.

Usare una presa di corrente con un voltaggio adeguato e non condividere la stessa presa con altri apparecchi elettrici al fine di prevenire un sovraccarico di corrente.

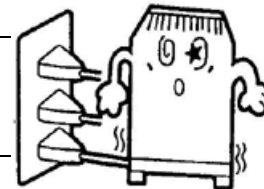

Tenere i bambini lontani dal distillatore in uso per evitare incidenti.

Disinserire il cavo di alimentazione principale mentre si sta riempiendo o pulendo il distillatore o quando non è in uso.

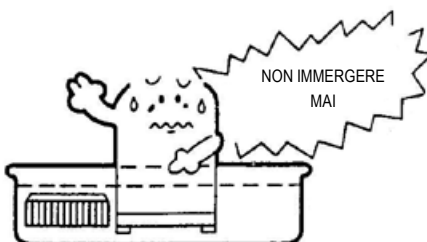
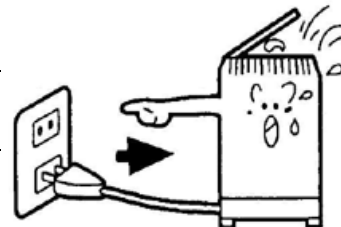

Non immergere mai alcuna parte del distillatore in acqua per pulirla.

CONDIZIONI PER LA GARANZIA

Questo prodotto è fabbricato con materiale di alta qualità ed è stato costruito con grande cura. E' concepito per fornire un buon servizio, a condizione che sia utilizzato e mantenuto correttamente. Per la propria incolumità e per evitare possibili danni, si prega di seguire il manuale delle istruzioni.

La garanzia non avrà valore nei seguenti casi: se il distillatore è stato smontato da qualcuno non competente, utilizzato con un voltaggio sbagliato, non utilizzato secondo le istruzioni, oppure se il danno è dovuto a cause accidentali.

RISOLUZIONE DEI PROBLEMI

Punti e condizioni da controllare:

Il distillatore non distilla l'acqua:

- La spina non è inserita nella presa o il cavo di alimentazione del coperchio non è inserito nella presa alla base del distillatore.
- Non arriva corrente alla presa.
- Non è stato premuto il pulsante di avviamento.

La quantità di acqua distillata in un ciclo è insufficiente:

- L'acqua nel serbatoio non arriva al livello massimo.
- La guarnizione del coperchio non ha una buona tenuta o non è nella giusta posizione.
- La bottiglia di raccolta non è posizionata direttamente sotto il getto.

C'è una perdita di acqua o vapore dal beccuccio:

- Il sacchetto al carbone attivo non è correttamente posizionato nella bocchetta.
- La bottiglia di raccolta non è allineata correttamente con il distillatore.

Contattare il vostro fornitore per ulteriori informazioni.

CARATTERISTICHE TECNICHE

Dimensioni :	23 cm (Ø) x 36 cm (H)
Tensione di alimentazione :	230V 50/60Hz a.c.
Consumo :	580 W
Peso :	3,5 Kg
Capacità :	4 l
Temperatura di intervento termofusibile :	184 °C

Contenido del paquete

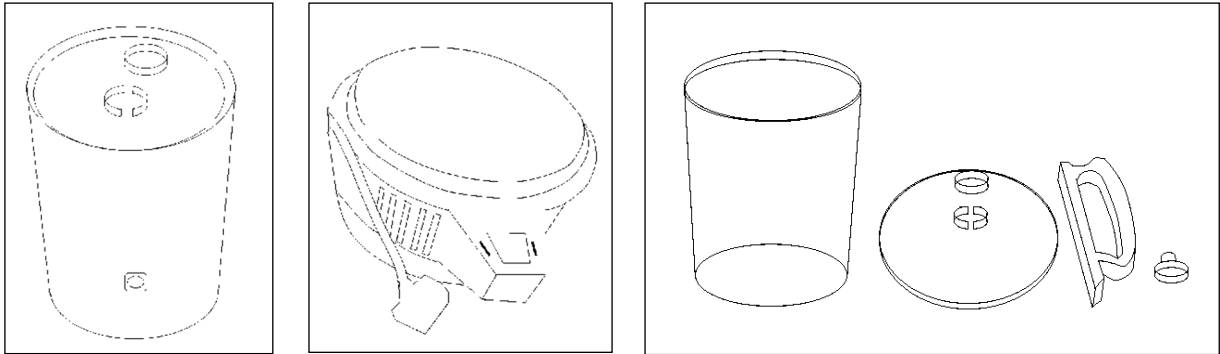

Accesorios

- A-6x Bolsas de carbón activo
- B-1x 250 gramos de limpiador antical
- C-1x cable de alimentación
- D-1x Boquilla de salida de agua, asa y cubierta

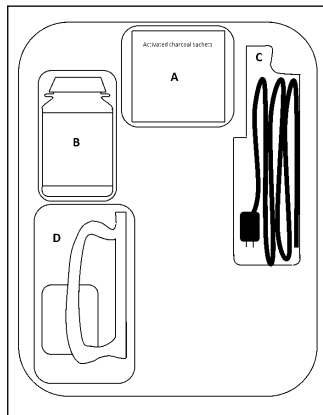

ES

Montaje de la garrafa

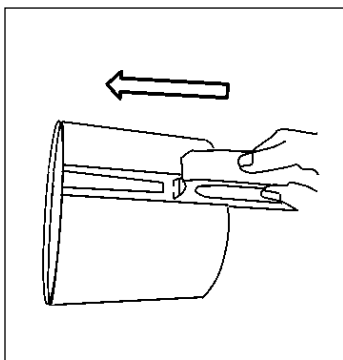

1

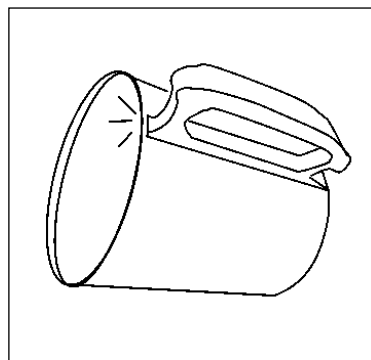

2

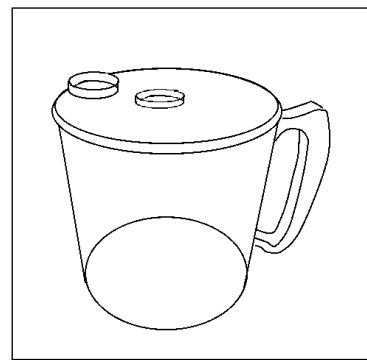

3

El **destilador de agua DIST** produce el agua más pura y limpia de la manera más natural y eficaz.

CÓMO FUNCIONA

Cuando se enciende el destilador, la temperatura del agua aumenta gradualmente ($\geq 100\text{ }^{\circ}\text{C}$).

Los productos químicos, metales pesados y otros contaminantes quedan como residuo en el fondo del depósito de acero inoxidable. Las impurezas y olores desagradables son eliminados a medida que el vapor de agua se acumula en la superficie del conducto de enfriamiento, se condensa en gotas de agua destilada y pasa a través de la bolsa de carbón activado. El resultado es un agua purísima. La primera vez que se utiliza un destilador nuevo, los primeros 2000 cc de agua destilada no deben beberse, ya que habrán servido para la limpieza inicial del destilador.

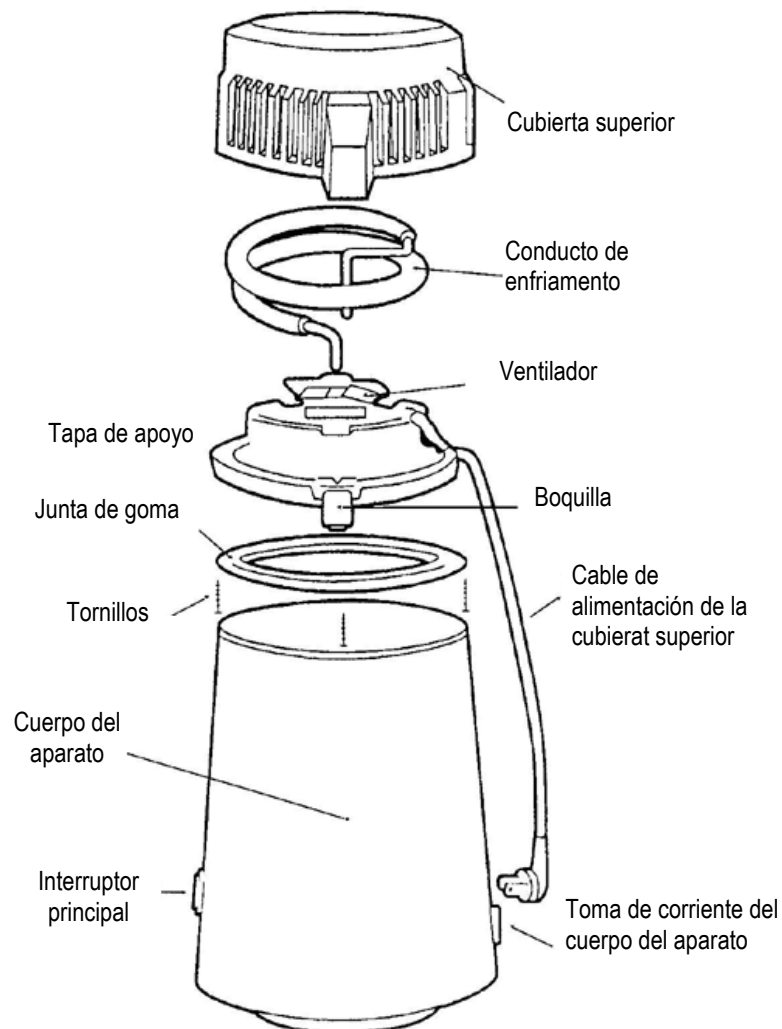

INSTRUCCIONES

Colocación de la bolsa de carbón activado (no necesario si se utiliza el agua en un esterilizador)

1. Retire la boquilla de salida del agua de la cubierta superior, apretando las dos lengüetas laterales.
2. Doble la bolsa de carbón activado por la mitad y colóquela en la boquilla.
3. Reponga la boquilla de salida.

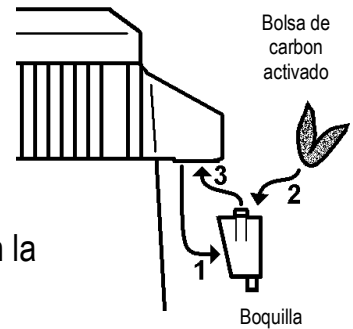

Cada bolsa de carbón activado puede utilizarse durante el plazo máximo de un mes.

Llenado del depósito de acero inoxidable

Llene el depósito con agua caliente o fría, asegurándose de no sobrepasar la línea de llenado máximo. Si utiliza agua caliente, el tiempo necesario para la destilación se verá reducido.

Inicio de la destilación

Conecte el cable de alimentación. Posicione la cubierta superior y enchufe el cable en la correspondiente toma del aparato. Encienda el aparato por medio del interruptor principal. Coloque la botella de recogida y la cubierta protectora y asegúrese de que estén nivelados. Pulse el botón de reinicio (el botón sale de fábrica en la posición "encendido", por lo que la primera vez que se usa el aparato no es necesario accionarlo). El proceso de destilación comenzará al accionar el botón de reinicio, y el aparato se apagará automáticamente al finalizar el proceso. Si desea interrumpir la destilación, desenchufe el cable de alimentación de su prisa en el cuerpo del aparato.

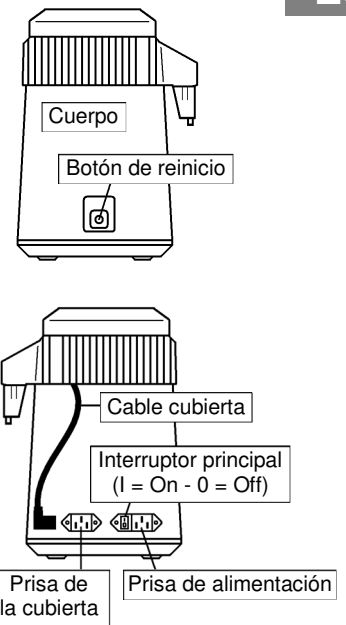

La alimentación de electricidad se interrumpe automáticamente al finalizar la destilación.

Aproximadamente una hora después de encender el interruptor principal, el agua destilada comienza a gotear en la botella de recogida. Son necesarias 5-6 horas para destilar cuatro litros de agua. Cuando la alimentación eléctrica se interrumpe, puede usted volver a llenar inmediatamente el depósito para seguir destilando agua.

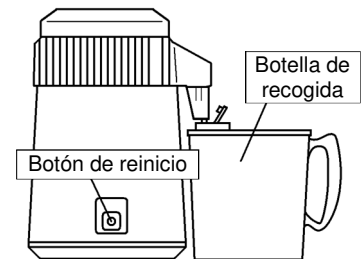

Agua destilada

Para su correcta conservación, guarde el agua destilada en la nevera dentro un recipiente estanco. Antes de su uso, agite el recipiente para oxigenar el agua.

ES

MANTENIMIENTO

Utilice un detergente doméstico neutro para limpiar la superficie del aparato, que debe mantenerse siempre seca (la almohadilla de goma de la cubierta superior está montada en un sentido específico; no debe desmontarla).

Para limpiar el aparato

El interior del depósito de acero inoxidable es liso. No utilice nunca productos de limpieza abrasivos para limpiar el destilador. Después de cada ciclo, aclare el interior del depósito con agua limpia. Para eliminar las incrustaciones más intensas, utilice el producto de limpieza especial suministrado del siguiente modo:

1. Vierta agua caliente en el depósito de acero inoxidable hasta que cubra las incrustaciones.
2. Eche en el depósito entre una y cuatro cucharadas del producto de limpieza (dependiendo de la intensidad de las incrustaciones).
3. Sin colocar la tapa superior, enchufe el cable de alimentación y accione el interruptor principal para calentar el depósito hasta que el agua hierva.
4. Entre quince y veinte minutos después, deseche el agua y lave el interior con agua limpia.
5. Repita este proceso hasta que el depósito quede limpio.
6. Los pequeños residuos que puedan aparecer son inocuos, y puede usted seguir utilizando el aparato sin ningún riesgo.

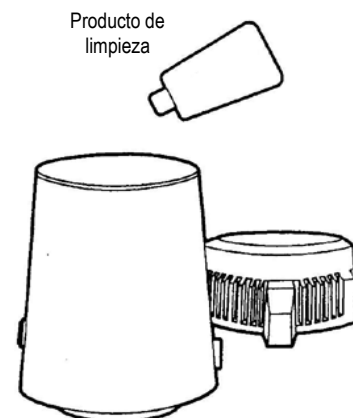

Conducto de enfriamiento

Si el serpentín de condensación se obstruye por el polvo, la eficacia de la destilación puede verse perjudicada. Para limpiar el serpentín de condensación, retire los tres tornillos de la parte inferior de la cubierta. Utilice un cepillo de dientes o un aspirador para limpiar el polvo acumulado.

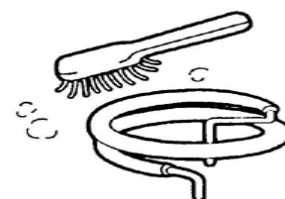

Otros

No sumerja el motor del ventilador en agua durante la limpieza del aparato. Ponga periódicamente una pequeña cantidad de aceite de motor alrededor del eje del motor.

... PARA SU SEGURIDAD

Coloque el destilador sobre una superficie seca, plana y resistente al calor, manteniéndolo alejado de fuentes de calor. Puesto que el ventilador utiliza el aire circundante para enfriar el aparato, recomendamos situar el destilador en un lugar bien aireado.

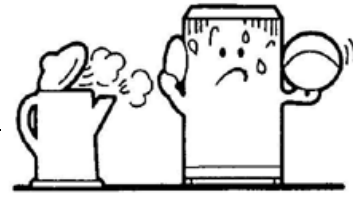

No utilice botellas de plástico para guardar agua caliente.

Desenchufe el cable de alimentación si desea interrumpir el proceso de destilación antes del final.

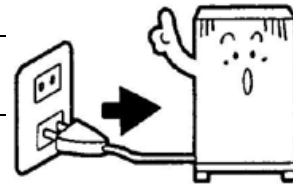

No quite la cubierta superior mientras el destilador esté funcionando.

Utilice una toma de corriente que tenga la tensión adecuada, y no comparta una misma toma con otros electrodomésticos a fin de evitar una sobrecarga.

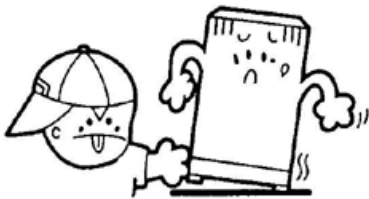
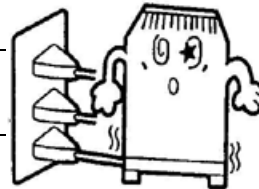

Para evitar accidentes, impida que el destilador sea utilizado por niños.

Desenchufe el cable de alimentación principal al llenar o limpiar el destilador, o cuando el aparato no se utilice.

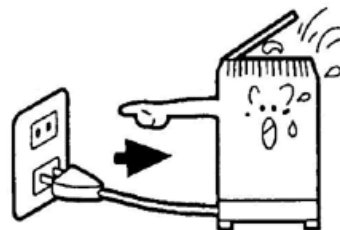

No sumerja nunca en agua ninguna parte del destilador para su limpieza.

CONDICIONES DE GARANTÍA

Este producto utiliza materiales de alta calidad y se ha fabricado con el máximo cuidado. Está diseñado para proporcionar un excelente servicio siempre que se maneje y mantenga adecuadamente. Por su seguridad, siga el manual de instrucciones para evitar posibles daños.

La garantía quedará sin efecto en los siguientes casos: cuando el aparato haya sido desmontado por una persona no autorizada o utilizado con una tensión incorrecta, cuando no se hayan respetado las instrucciones de manejo o cuando el daño se deba a causas accidentales.

SOLUCIÓN DE PROBLEMAS

Posibles fallos y comprobaciones que deben realizarse:

El aparato no destila agua

- El cable de alimentación no está conectado a la toma de corriente o a la base del aparato.
- La toma de corriente no funciona.
- No se ha pulsado el interruptor principal.

El aparato destila una cantidad insuficiente en cada ciclo

- No se ha echado agua hasta la línea máxima de llenado.
- La junta de la tapa no ajusta adecuadamente o está colocada al revés.
- La botella de recogida no está situada directamente debajo del tubo de salida.

Fugas de agua o vapor desde el tubo de salida

- La bolsa de carbón activado no está correctamente situada en la boquilla.
- La botella de recogida no está correctamente alineada con el destilador.

Consulte a su distribuidor para más información.

ESPECIFICACIONES ELÉCTRICAS

Tamaño:	23 cm (diámetro) x 36 cm (altura)
Alimentación eléctrica:	230V 50/60Hz a.c.
Potencia de consumo:	580 W
Peso :	3,5 Kg
Capacidad:	4 l
Temperatura de ruptura del fusible:	184 °C

Förpackningens innehåll

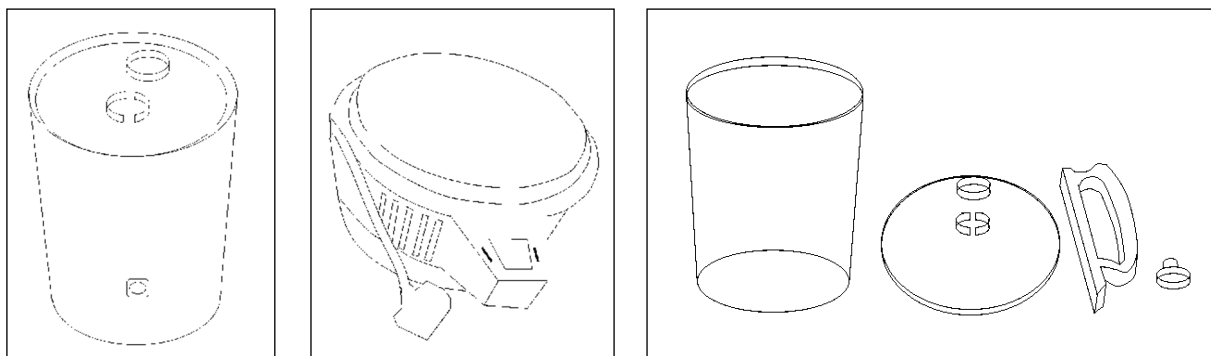

Tillbehör

- A-6× påsar aktivt träkol
- B-1× 250 gram rengöringsmedel
- C-1× strömkabel
- D-1× munstycke, handtag och lock för flaska

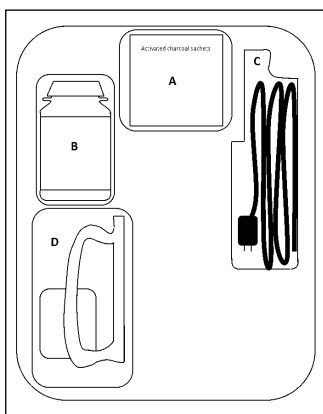

SE

Montering av flaskan

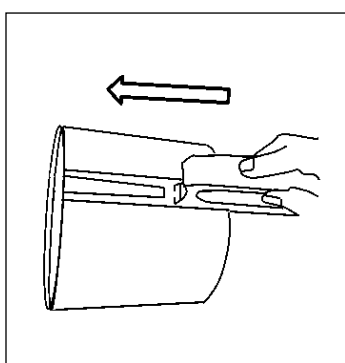

1

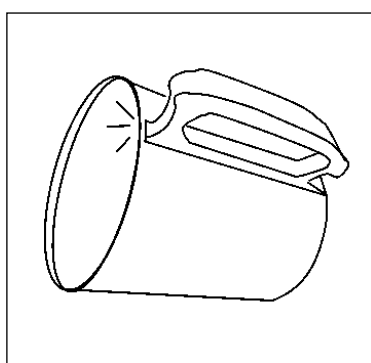

2

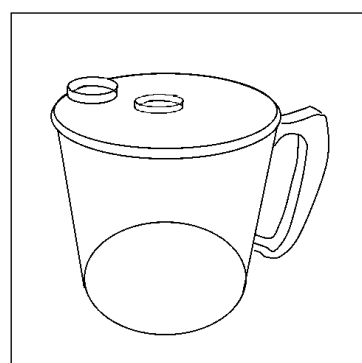

3

Megahome Water Distiller producerar rent vatten på ett naturligt och effektivt sätt.

HUR DEN FUNGERAR

När destillatorn sätts på hettas vattnet gradvis upp (≥ 100 °C).

Kemikalier, tungmetaller osv. blir kvar som restprodukter på botten av den rostfria kammaren. Smuts och doftämnen tas bort när ångan samlats på kylelementet, kondenserats samt filtrerats genom det aktiva kolet. Drick inte de första 2 litrarna destillerat vatten då första användningen rengör destillatorn.

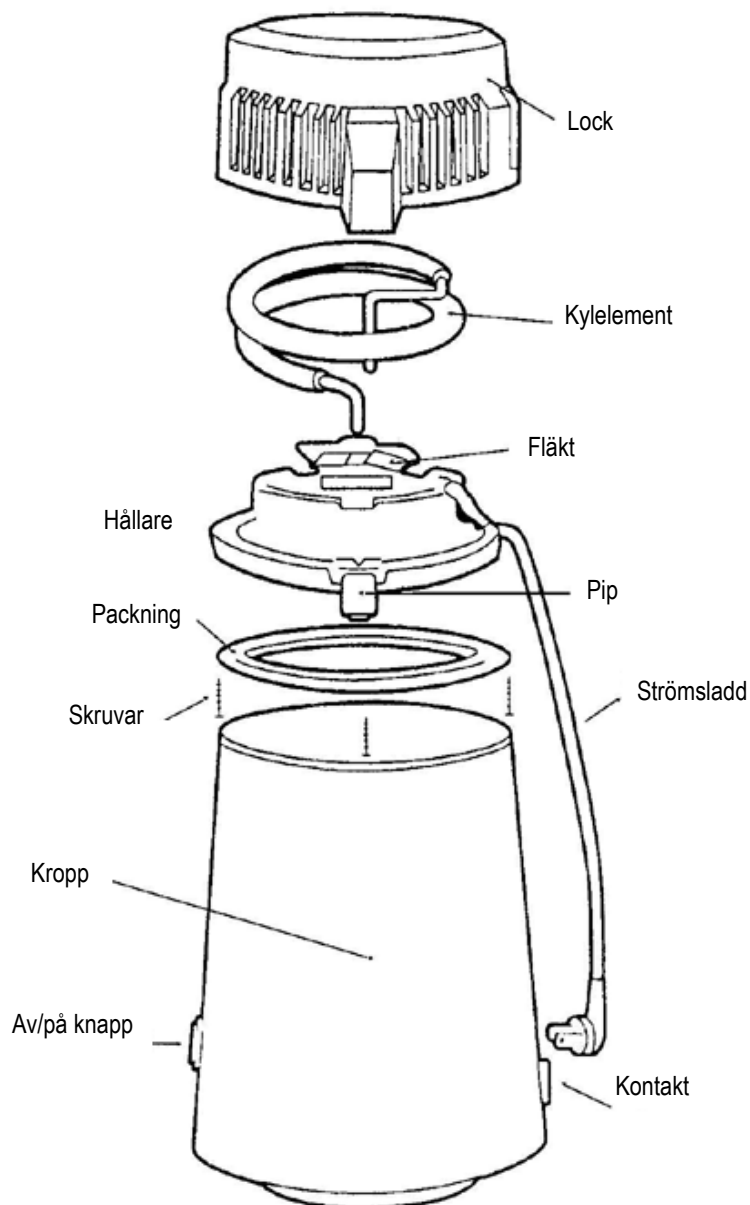

INSTRUKTION

Installation med aktivt träkol

(krävs ej om vatten används i sterilisatorn):

4. Avlägsna vattenberedaren från säkerhetsluckan genom att trycka på de två vingarna.
5. Vik ihop påsarna för aktivt träkol på mitten och placera dem i vattenberedaren.
6. Installera om vattenberedaren i säkerhetsluckan för vattenutloppet.

Varje påse för aktivt träkol kan användas i upp till en månad.

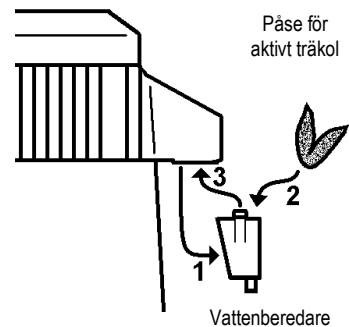

Fyll på vatten i kammaren

Använd kallt eller varmt vatten. Kontrollera att Ni ej fyller över maxnivån (linje). Om Ni använder varmt vatten tar processen kortare tid.

Sätta igång

Anslut nätkabeln till nätuttaget på destillatorns kropp.

Sätt på locket på destillatorns kropp och anslut dessa med sladden från locket till kroppen. Slå på apparaten med strömbrytaren. Placera uppsamlingsbehållaren och destillatorn på en plan yta.

För att starta en process trycker man på återställningsknappen. Destillatorn stängs av automatiskt efter processens slut. Om du vill avbryta en pågående process, dra nätkabeln.

Destillatorn stängs av automatiskt när destilleringen är klar.

Ca en timme efter att en process påbörjats börjar det destillerade vattnet droppa ned i uppsamlingsbehållaren. Det tar ca 5-6 timmar att destillera 4 liter vatten.

När destillatorn stängts av kan ni direkt starta en ny process.

Destillerat vatten:

Rätt sätt att förvara destillerat vatten är i sluten förpackning i ett kylskåp.

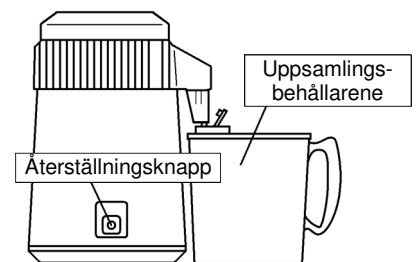
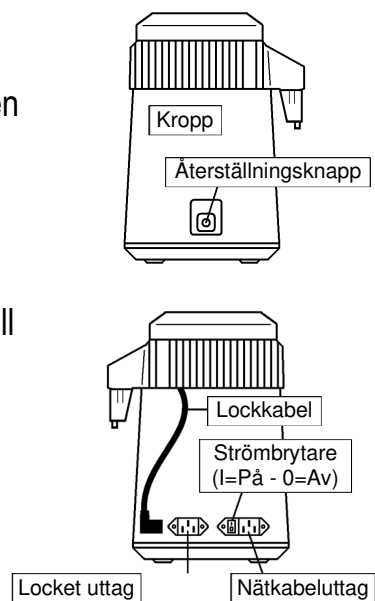

SE

UNDERHÅLL

Använd ett mildt hushålls rengöringsmedel för att rengöra destillatorns kropp och torka därefter torrt (gummipackningen mellan locket och kroppen får ej tas av).

Att rengöra kammaren

Destillatorns kammare är slät. Använd aldrig aggressiv rengöring på denna. Efter varje körning skölj kammaren med rent vatten. För att avlägsna avlagringar, använd rengöringsmedlet enligt följande:

1. Häll varmt vatten i kammaren tills avlagringarna täckts.
2. Tillsätt 1 till 4 skedar rengöringsmedel (beroende på kvantitet av avlagringar).
3. Lämna kammaren öppen, anslut apparaten till ström och starta en körning tills vattnet kokar.
4. Häll ut vattnet efter ca 15-20 minuter och skölj med rent vatten.
5. Repetera denna process tills kammaren är ren.
6. Små rester av avlagringar är ofarliga och ni kan använda apparaten som vanligt.

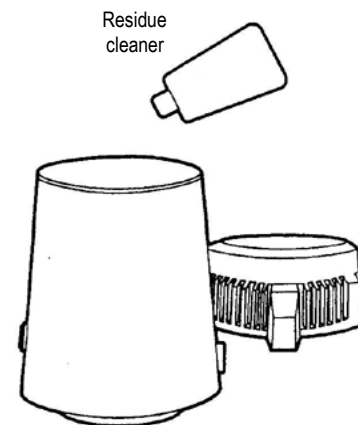

Kylelementen

Om kondenseringsspolen är igensatt med damm så kan dess effektivitet påverkas negativt. För att rengöra den så måste först de 3 skruvarna avlägsnas. Efter det kan en liten borste eller en dammsugare användas för att få bort dammet.

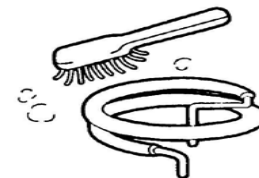

Annat

Utsätt aldrig motorn för vatten när du rengör överdelen.

... FÖR DIN SÄKERHET

Placera destillatorn på en torr, vågrät, värmetålig yta och ej nära värmekällor. Eftersom fläkten avänder luft för att kyla, så rekommenderar vi att destillatorn placeras i ett välventilerat utrymme.



Använd inte ett plastkärl för att samla hett vatten.

Dra ur sladden om Ni vill avsluta en pågående process i förtid.

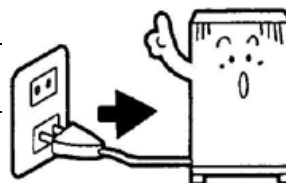

Ta ej bort locket när destillatorn används.

Använd ett strömuttag med rätt spänning och för att hindra överbelastning använd inte samma uttag till andra apparater.

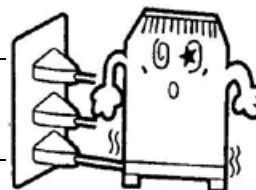

Låt ej barn använda destillatorn.

Se till att destillatorn ej är ansluten till ström innan du gör ren eller fyller den och när den inte används.

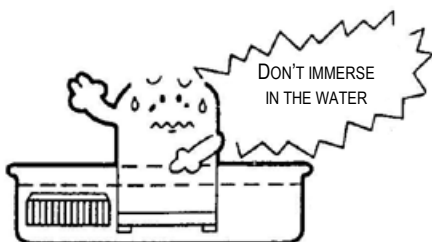
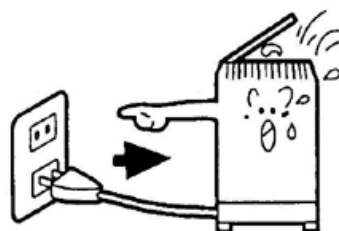

Sänk aldrig ned någon del av destillatorn i vatten för att rengöra den.

GARANTIVILKOR

Denna produkt är tillverkad med stor omsorg och av kvalitetsmaterial. Den är utvecklad för att hålla länge förutsatt att den används och underhålls på rätt sätt. För din egen säkerhet följ instruktionerna i manualen för att undvika skador.

Garantin gäller ej i följande fall: om destillatorn har demonterats av icke behörig person, skada genom olyckshändelse (tappad i golvet,...), om destillatorn använts/underhållts på annat sätt än det som angivits i instrumtionsmanualen.

FELSÖKNING

Producerar ej destillerat vatten

- Strömkabeln ej ansluten till nätuttaget, kablenn mellan övre och nedre del på destillatorn ej ansluten.
- Ingen ström i nätuttaget.
- Powerknappen ej aktiverad.

Ger för lite destillerat vatten

- Ej påfylld nog (maxlinjen).
- Packningen tätar ej tillräckligt, felplacerad.
- Uppsamlingsbehållaren ej satt direkt under destillatorns pip.

Vatten eller ånga läcker från destillatorns pip

- Kolsatsten ej korrekt monterad i behållaren.
- Uppsamlingsbehållaren ej satt direkt under destillatorns pip.

Kontakta gärna leverantören för ytterligare råd.

ELEKTRISKA SPECIFIKATIONER

Storlek:	23 cm (diameter) x 36 cm (höjd)
Strömkälla:	230V 50/60Hz a.c.
Effektförbrukning:	580 W
Vikt:	3,5 Kg
Kapacitet:	4 l
Smälttemperatur säkring:	142° C

Pakkauksen sisältö

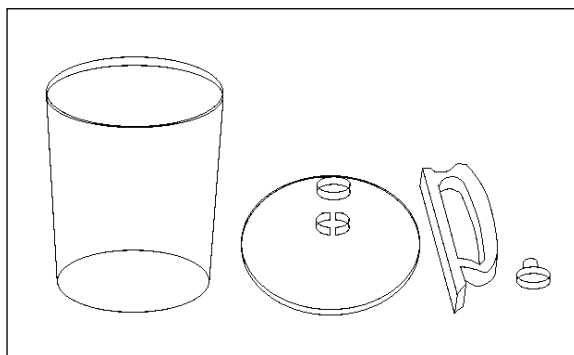
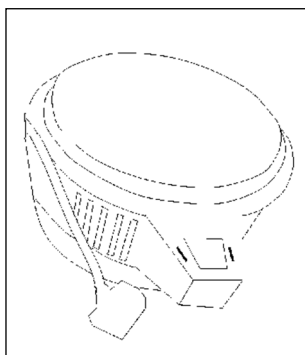
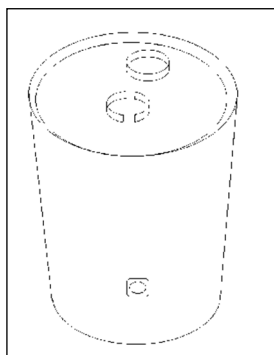

Varusteet

- A-6× aktiivihiilipussit
- B-1× puhdistusaine, 250 g
- C-1× virtajohto
- D-1× suutin, kahva ja kannun kansi

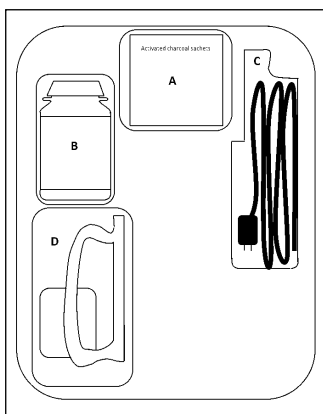

FI

Kannun kokoaminen

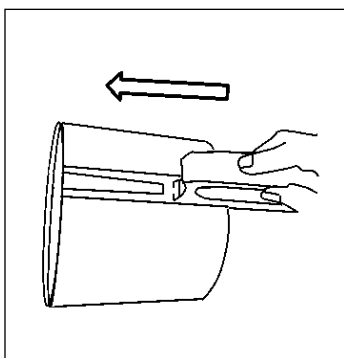

1

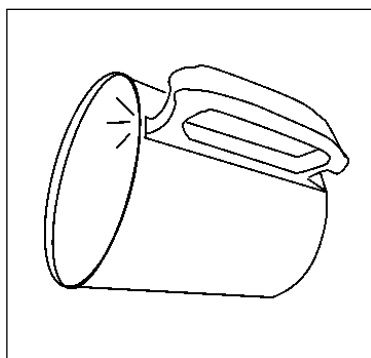

2

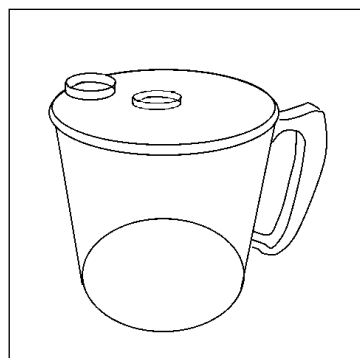

3

DIST veden tislauslaite tuottaa puhdasta vettä luonnollisella tavalla ja tehokkaasti.

TOIMINTATAPA

Kun tislauslaite käynnistetään, veden lämpötila kohoaa hitaasti ($\geq 100\text{ °C}$). Kemikaalit, raskasmetallit ja muut saasteet jäävät jaloterässäiliön pohjalle. Lika ja epämiellyttävät hajut häviävät, kun höyry kerääntyy jäähdytysputken pintaan, muodostaa tislattuja vesipisaroita ja tihkuu aktiivihiilitynyn lävitse. Tulos on puhdasta vettä! Älä juo ensimmäisiä 2 litraa tislattua vettä, koska niiden tehtävänä on puhdistaa uusi tislauslaite.

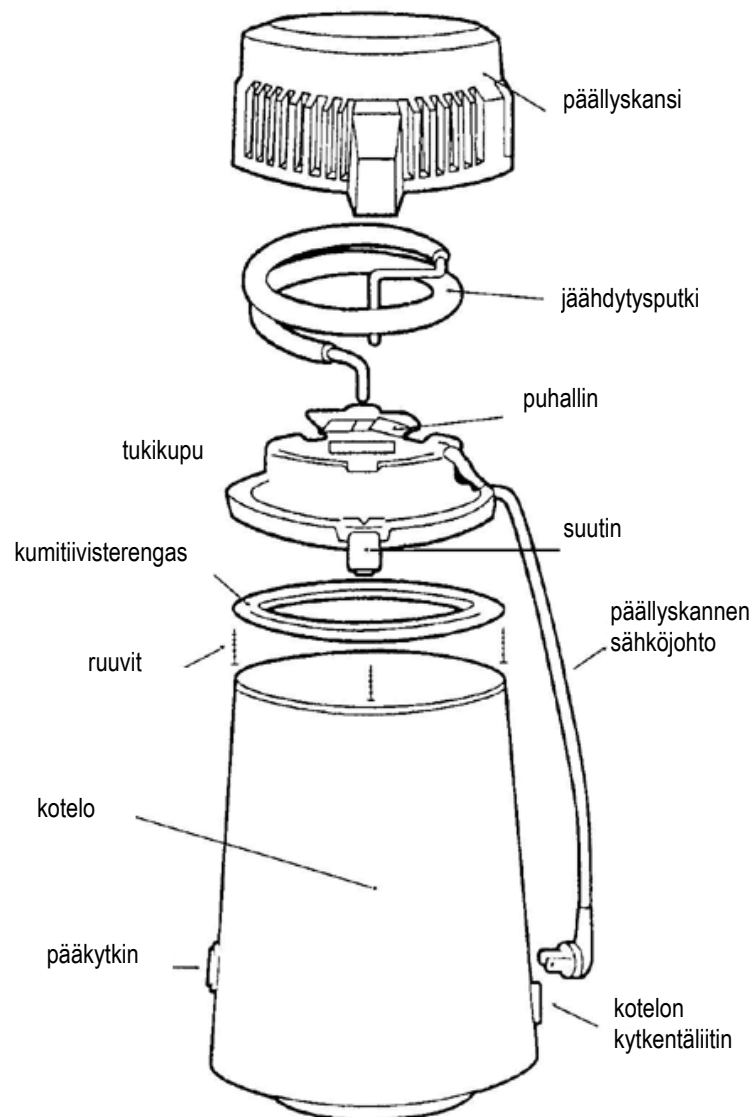

KÄYTTÖOHJE

Aktiivihiiilen paikalleen asettaminen

(ei vaadita, jos vettä käytetään sterilointilaitteessa):

1. Irrota vedenannostelija turvakannesta painamalla kahta siipeä.
2. Taita aktiivihiiilityyny keskeltä kaksinkerroin ja aseta se vedenannostelijaan.
3. Asenna vedenannostelija takaisin turvakannen vedenpoistoletkuun.

Jokaista aktiivihiiilityynyä voidaan käyttää jopa kuukauden ajan.

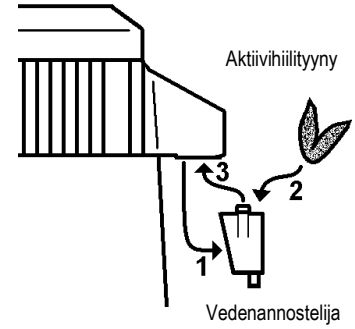

Veden kaato jaloterässäiliöön

Täytä säiliö kuumalla tai kylmällä vedellä. Täytä säiliö vain täysmerkkiin asti. Kuumaa vettä käyttämällä lyhennät tislauksen kestoja.

Käyttöönotto

Kytke sähköjohdon pistotulppa pistorasiaan. Salpaa päällyskansi ja työnnä päällyskannen sähköjohto kytkentäliittimeen. Käynnistä pääkytkimestä. Aseta keräyspullo ja suojakupu varmaan paikkaan. Huolehdi siitä, että molemmat seisovat vakaasti. Paina nollauspainiketta (painike on jo käännetty asentoon ”on”, joten ensimmäisellä käyttökerralla sitä ei tarvitse kääntää.) Tislaus käynnistyy nollauspainiketta painettaessa. Laite kytkeytyy automaattisesti pois päältä, kun tislaus on päättynyt. Halutessasi keskeyttää tislauksen vedä verkkojohto pistokkeesta.

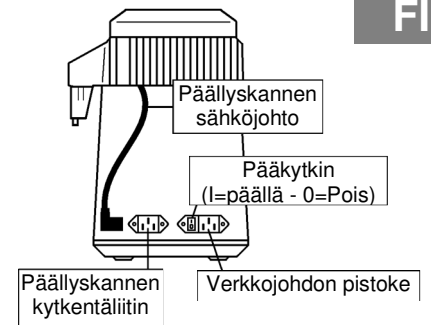
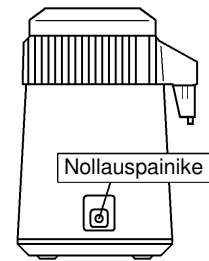

FI

Sähkö katkeaa automaattisesti, kun tislaus on päättynyt.

Kun käynnistämisestä on kulunut noin tunti, tislattu vesi alkaa tippua keräyspulloon. Neljän vesilitran tislaaminen kestää seitsemän tuntia. Kun sähkövirta on katkaistu, voit heti alkaa tislata seuraavaa säiliöllistä.

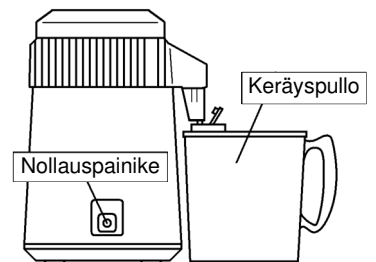

Tislattu vesi:

Säilytä tislattu vesi umpinaisessa säiliössä jääkaapissa. Ravista sitä ennen käyttöä, jotta veteen sekoittuu happea.

KUNNOSSAPITO

Puhdista laite ulkopuolelta neutraalilla puhdistusaineella, kuivaa ja pidä se kuivana. (Kannen kumitiiviste on kiinnitetty tarkoin määrättyllä tavalla, eikä sitä saa irrottaa).

Säiliön puhdistus

Jaloterässäiliön sisäpinta on täysin sileä. Sen puhdistamiseen ei saa missään tapauksessa käyttää hankausjauhetta. Huuhto keittokattilan sisäpuoli puhtaalla vedellä jokaisen tislauskerran jälkeen. Käytä tislauslaitteen puhdistusainetta, kiinteiden kerrostumien poistamiseen seuraavalla tavalla:

1. Kaada jaloteräskattilaan niin paljon kuumaa vettä, että kerrostumat ovat veden peitossa.
2. Lisää säiliöön kerrostumien paksuudesta riippuen yhdestä neljään lusikallista puhdistusainetta.
3. Jätä kansi auki, pane virta päälle, käynnistä katkaisimesta ja lämmitä vesi jaloterässäiliössä kiehuvan kuumaksi.
4. Kaada vesi pois 15 – 20 minuutin kuluttua ja huuhto säiliön sisäpuoli puhtaalla vedellä.
5. Toista menettely kunnes keittokattila on puhdas.
6. Vähäiset saostumat ovat merkityksettömiä; tislauslaitetta voi silti käyttää huoletta.

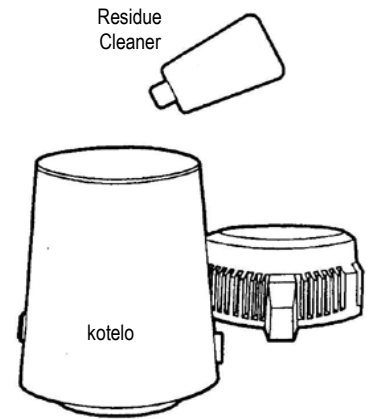

Jäähdytysputki

Jos kondensaatioletkuun on mennyt pölyä, tislauksen tehokkuus saattaa kärsiä. Puhdista kondensaatioletku avaamalla kannen alapinnassa olevat kolme ruuvia ja poistamalla kerääntyneen pölyn hammasharjalla tai pölynimurilla.



Muut osat

Älä kasta moottoria veteen puhdistaussasi kantta. Voitele moottorin akseli säännöllisesti muutamalla tipalla moottoriöljyä.

... TURVALLISUUSOHJEITA

Tislauslaite on asetettava kuivalle, tasaiselle ja lämmönkestävälle pinnalle kauas lämmönlähteistä. Koska jäähdytyspuhallin käyttää ilmaa tislauslaitteen viilentämiseen, on suositeltavaa asettaa laite paikkaan, jossa on hyvä ilmanvaihto.

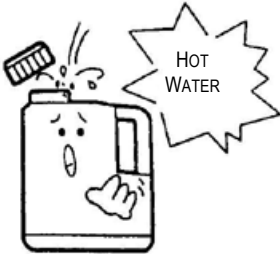

Älä käytä muovipulloa kuuman veden säilytykseen.

Irrota johto pistorasiasta halutessasi keskeyttää tislauksen.

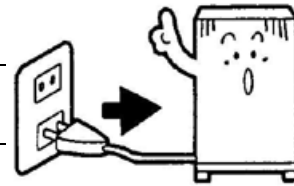

Älä poista päällyskantta kun tislus on käynnissä.

Käytä pistorasiaa, josta saat oikean verkkojännitteen; välttääksesi ylikuormitusta älä ota sähköä samasta pistorasiasta samanaikaisesti muihin sähkölaitteisiin.

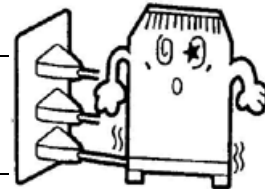

Onnettomuuksien välttämiseksi lasten ei ole lupa käyttää tislauslaitetta.

Vedä pistotulppa pistorasiasta ennen tislauslaitteen täyttöä tai puhdistusta tai kun se ei ole käytössä.

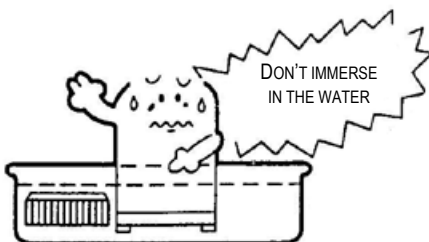
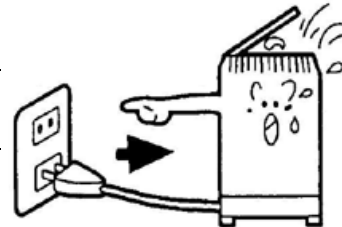

Puhdistaessasi älä milloinkaan kasta tislauslaitteen osia veteen.

TAKUUEHDOT

Tämä tuote on valmistettu huolellisesti ja korkealaatuisista raaka-aineista. Jos laitetta käytetään ja hoidetaan ohjeiden mukaisesti, se toimii moitteettomasti. Oman turvallisuutesi takia ja välttääksesi vaurioita noudata käyttöohjetta.

Seuraavissa tapauksissa takuu ei ole voimassa: Jos laitteen on avannut henkilö, joka ei ole siihen valtuutettu; jos laitetta on käytetty väärällä verkkojännitteellä; jos käytettäessä ei ole noudatettu käyttöohjeita tai vahingoissa.

VIKOJEN POISTO

Ongelmat ja niiden syyt:

Tislaus ei käynnisty

- Verkkojohto ei ole pistorasiassa tai kannen johto ei ole laitteessa kiinni.
- Pistorasiasta ei tule virtaa.
- Pääkytkin ei ole päällä.

Joka tislauskerralla tulee liian vähän tislattua vettä

- Vettä ei täytetty ylempään täyttömerkkiin asti.
- Kannen tiiviste ei ole kunnollinen tai se on väärin paikoillaan.
- Keräyspullo ei ole kunnolla virtausaukon kohdalla.

Virtausaukosta tulee vettä tai vesihöyryä

- Hiilityyny ei ole paikoillaan liitännässä.
- Keräyspullo ei ole suunnattu kunnolla tislauslaitteeseen nähden.

Ellet saa vikaa korjatuksi, käänny erikoisalan kauppiaan puoleen.

TEKNISET TIEDOT

Mitat:	23 cm (läpimitta) x 36 cm (korkeus)
Virta:	230V 50/60Hz a.c.
Tehon kulutus:	580 W
Paino:	3,5 Kg
Vetoisuus:	4 l
Sulakkeen sulamislämpö:	184 °C

Kassens indhold

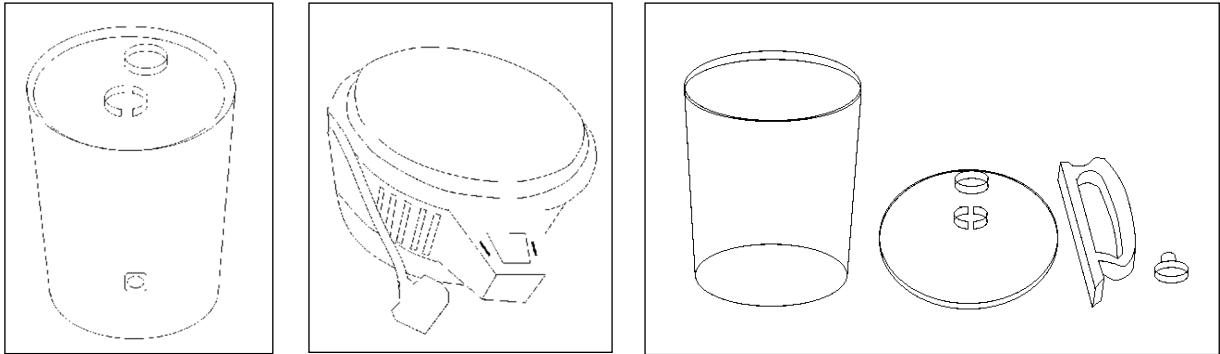

Tilbehør

- A-6x poser aktivt kul
- B-1x 250 gram rengøringsmiddel
- C-1x strømforsyningskabel
- D-1x mundstykke, håndtag og låg til beholder

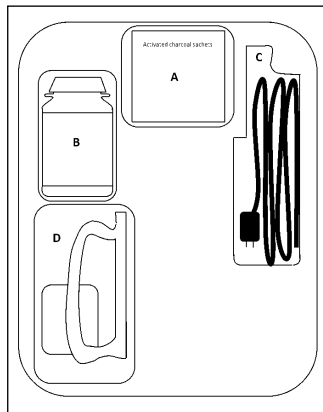

DK

Samling af beholderen

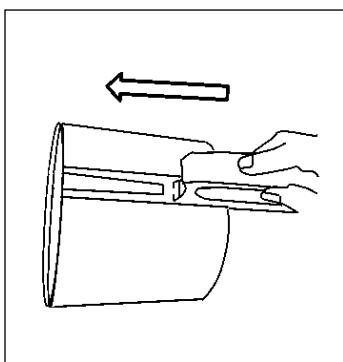

1

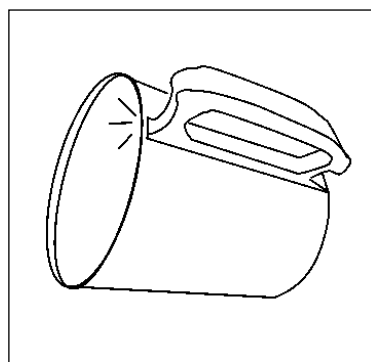

2

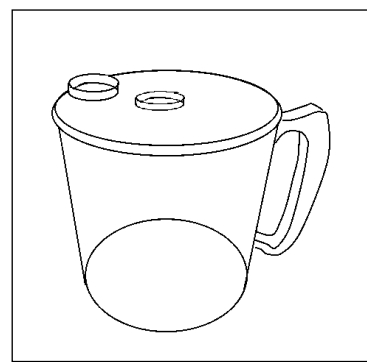

3

Med et **DIST** destillationsapparat får man det reneste vand på den mest naturlige og effektive måde.

FUNKTION

Når apparatet er tændt, stiger vandtemperaturen gradvist (≥ 100 °C). Kemikalier, tungmetaller og andre forurenende stoffer lægger sig som bundfald i den rustfri ståltank. Urenheder og ubehagelige lugte fjernes, idet der dannes damp på kølespiralens overflade. Dampen fortætter til vanddråber, der passerer igennem et kulfilter, og på denne måde opnås det bedste resultat, d.v.s. det reneste vand.

NB! Vandet fra destillationsapparatet egner sig ikke som drikkevand.

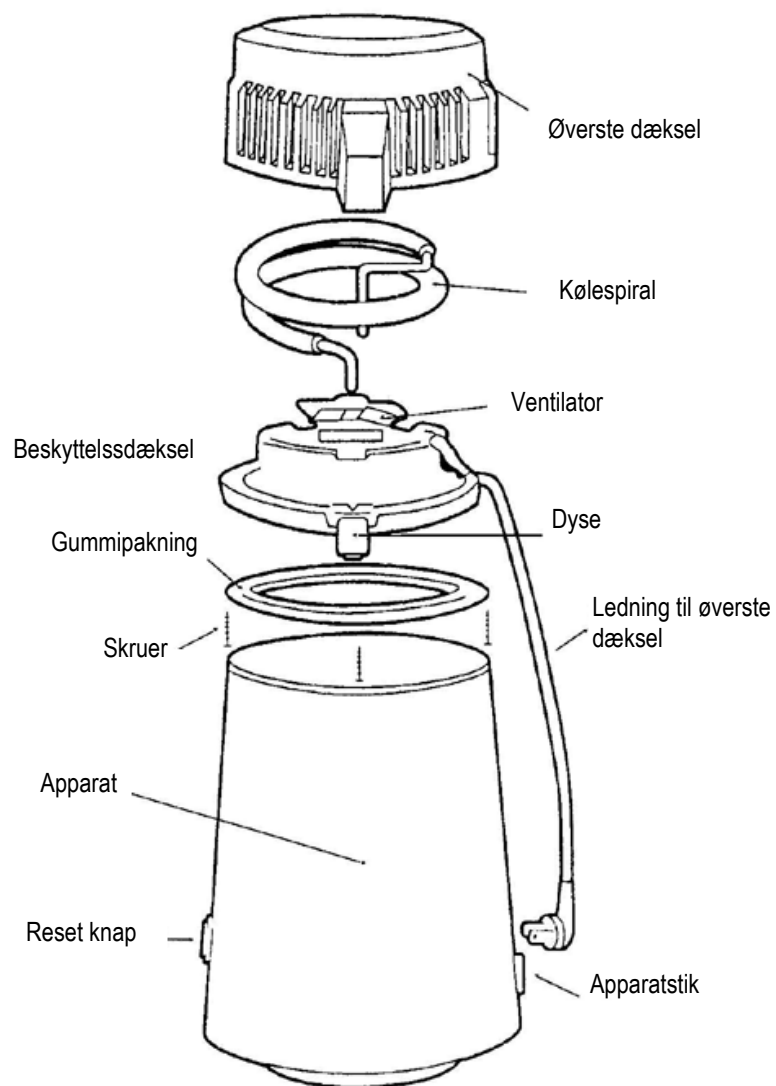

INSTRUKTION

Installation af aktivt kul

(ikke nødvendigt hvis vandet bruges i en sterilisator):

1. Tag vandbeholderen af sikkerhedsdækslet ved at trykke på de to vinger.
 2. Fold posen med aktivt kul på midten og læg den i vandbeholderen.
 3. Sæt vandbeholderen på sikkerhedsdækslets vandudløb.
- Hver pose med aktivt kul kan bruges i op til en måned.

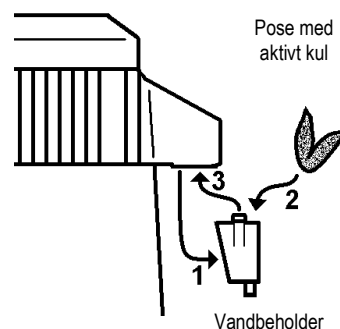

Hæld vand i den rustfri ståltank

Brug varmt eller koldt vand. Der må ikke hældes mere vand i tanken end til stregen for max. påfyldning. Ved brug af af varmt vand, afkortes destillationstiden.

Opstart

Forbind lysnetkablet. Sørg for, at det øverste dæksel sidder korrekt, og forbind det stik i apparatet. Tænd for netkontakten.

Opsamlingsbeholderen og beskyttelsesdækslet anbringes på en plan overflade. Tryk på reset-knap (afbryderkontakten på apparatet står i "on" position), og apparatet er klart til brug. Efterfølgende processer startes, når reset-knappen trykkes ned. Når processen er færdig, slukkes kontakten automatisk. Hvis man ønsker at afbryde processen, slukkes for lysnetkablet, og stikket trækkes ud.

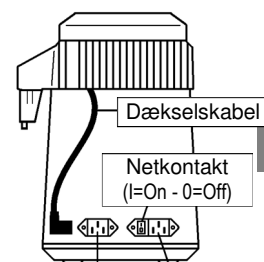
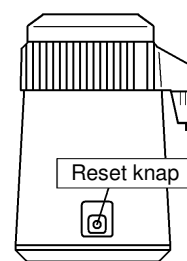

DK

Stik til dækslet Stik til netledningen

Strømmen afbrydes automatisk efter endt destillation

Ca. 1 time efter at man har startet apparatet, begynder det destillerede vand at dryppe ned i opsamlingsbeholderen. Det tager 5-6 timer at destillere 4 l vand.

Destilleret vand:

Destilleret vand skal opbevares i køleskab i en tætsluttende beholder. Før brug rystes beholderen for at ilte vandet.

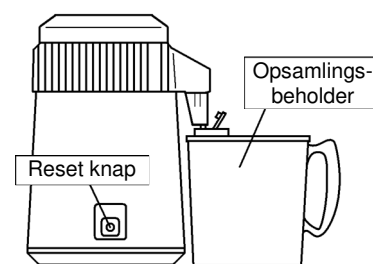

VEDLIGEHOLDELSE

Anvend et neutralt resemiddel til rengøring af apparates overflade og sørg for at holde det tørt (gummipakning i det øverste dæksel er anbragt i en bestemt retning - fjern ikke selv denne gummipakning).

Rengøring af apparatet

Den indvendige belægning i ståltanken er glat. Anvend derfor aldrig resemidler, der ridser. Efter hver cyklus rengøres kogekammeret indvendigt med rent vand. Store mængder af bundfald/aflejringer fjernes med et specielt resemiddel (leveres sammen med apparatet) som følger:

1. Hæld varmt vand i ståltanken, indtil bundfald/aflejringer er dækket.
2. Tilsæt 1 - 4 skefulde resemiddel (alt efter mængden af bundfald/aflejringer).
3. Det øverste dæksel tages af. Stikket sættes i stikkontakten, og reset-knappen aktiveres, således at tanken opvarmes, og vandet koger.
4. Lad det koge i 15 - 20 min. og smid vandet ud. Skyld efter med rent vand.
5. Gentag processen, indtil kammeret er rent.
6. Små mængder af bundfald er udskedelige.

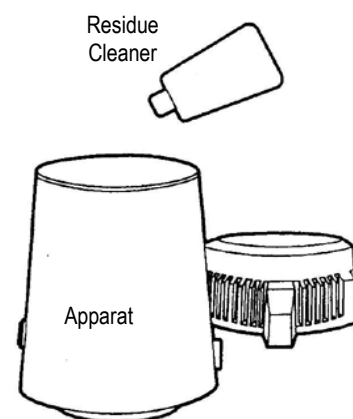

Ventilationskanal

Hvis kølerspiralen er tilstoppet med støv/skidt, påvirkes destillationsapparatets effektivitet. Kondensationsspølen rengøres ved at fjerne alle 3 skrue fra dækslets underside. Støv/skidt fjernes med en tandbørste, støvsuger eller lign.

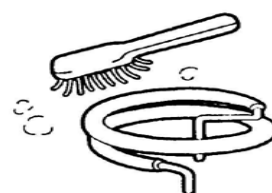

Diverse

Motoren må ikke komme i berøring med vand ved rengøring af dækslet. Påfør jævnlgt lidt motorolie på motorakslen.

...SIKKERHEDSFØRESKRIFTER

Placer destillationsapparatet på en tør, plan og varmebestandig overflade i sikker afstand fra andre varmeafgivende apparater. Det anbefales at placere apparatet på et sted med god ventilation, idet det afkøles ved hjælp af luft.



Brug aldrig en plastikflaske til opbevaring af varmt vand.

Stikket trækkes ud, hvis man ønsker at afbryde en igangværende process.

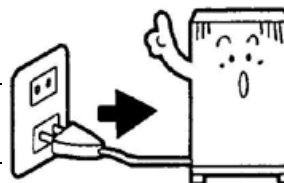

Det øverste dæksel må ikke fjernes, når destillationsapparatet betjenes.

Vær sikker på, at den anvendte strømtilslutning har den nødvendige spænding. For at undgå overbelastning må andre elektriske apparater ikke tilsluttes samme strømforbindelse.

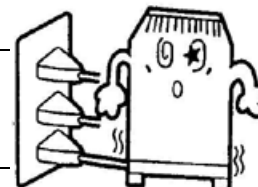

Apparatet må ikke betjenes af børn.

Stikket trækkes ud, når destillationsapparatet skal rengøres, når det ikke er i brug, og når der fyldes vand på.

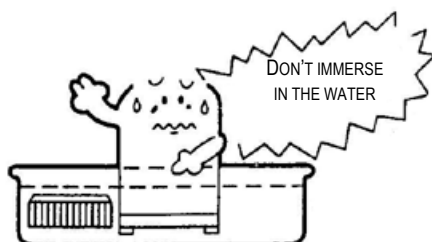
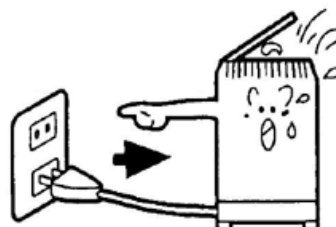

Destillationsapparatet og de forskellige dele på apparatet må aldrig nedsænkes i vand.

GARANTI

Dette produkt er fremstillet af de bedste materialer. Det er designet til at give en optimal ydelse under forudsætning af, at det betjenes og vedligeholdes korrekt. Sørg derfor altid for at følge brugsanvisningen.

Garantien gælder ikke såfremt, såfremt apparatet demonteres af en uautoriseret person, er i drift ved en forkert spænding, eller ikke anvendes i overensstemmelse med betjeningsvejledningen. Hændelige uheld er ikke omfattet af garanti.

PROBLEM LØSNING

Følgende punkter checkes

Apparatet producerer ikke destilleret vand under cyklusforløbet:

- Stikket sidder ikke rigtigt i stikkontakten, eller ledning til låg er ikke tilsluttet apparatets bund.
- Der er ikke strøm på stikkontakten.
- Reset knappen er ikke trykket ned.

Apparatet producerer ikke tilstrækkeligt destilleret vand under cyklusforløbet:

- Der er ikke fyldt nok vand i tanken - d.v.s. op til stregen for max. påfyldning.
- Lågets pakning er utæt eller sidder forkert.
- Opsamlingsbeholderen er ikke placeret lige under hældetuden.

Vand eller damp siver ud fra hældetuden:

- Kulfilter er ikke placeret korrekt i filterhuset.
- Opsamlingsbeholderen er ikke tilsluttet korrekt til destillationsapparatet.

Leverandør kontaktes for yderligere vejledning.

ELEKTRISKE SPECIFIKATIONER

Størrelse:	23 cm (diameter) x 36 cm (højde)
Strømforsyning:	230V 50/60Hz a.c.
Strømforbrug:	580 W
Vægt:	3,5 Kg
Kapacitet:	4 l
Smeltetemperatur for sikring:	184 °C

Inhoud verpakking

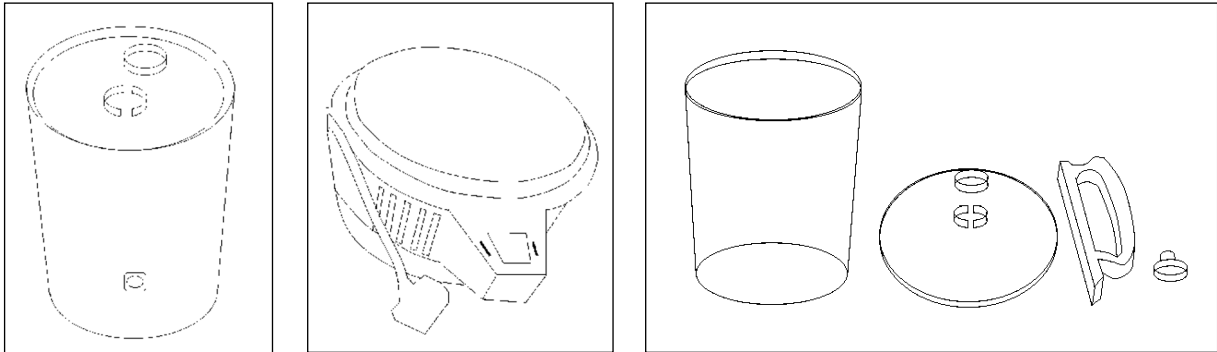

Accessoires

- A: 6 zakjes met geactiveerd houtskool
- B: 1 schoonmaakmiddel (250 gram)
- C: 1 netsnoer
- D: 1 tuit, hendel en deksel voor de kan

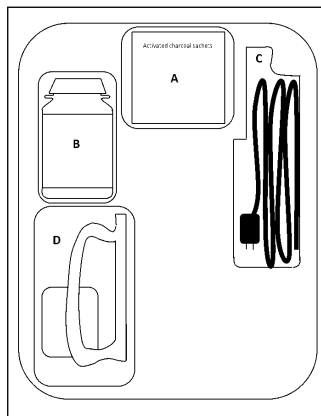

Montage van de kan

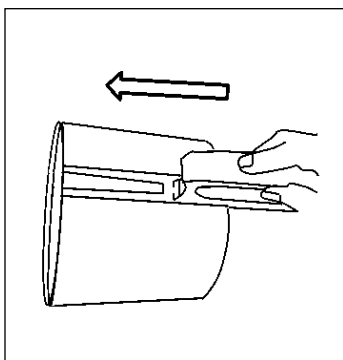

1

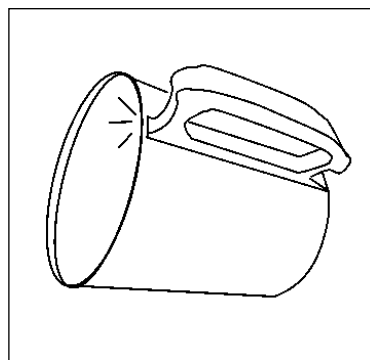

2

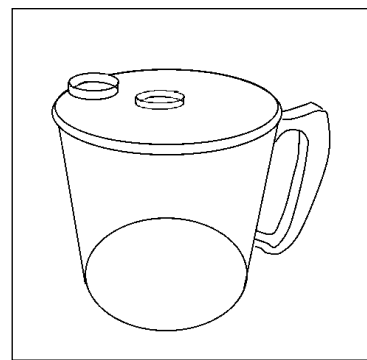

3

DIST Water Distillator maakt het zuiverste water op de meest natuurlijke en efficiënte wijze.

HOE HET WERKT

Bij het inschakelen van de distillator wordt de watertemperatuur geleidelijk opgevoerd ($\geq 100\text{ }^{\circ}\text{C}$).

Chemische producten, zware metalen en andere bestanddelen blijven als residu achter op de bodem van de roestvrij stalen tank. Onzuiverheden en onaangename geuren verdwijnen wanneer de stoom zich verzamelt op het oppervlak van het koelkanaal, hetwelk gedistilleerde waterdruppels vormt die door het actieve koolfilter gaan. U heeft nu zoet, zuiver water!

Drink a.u.b. niet van de eerste 2000 cl water, daar dit residu van de productie kan bevatten.

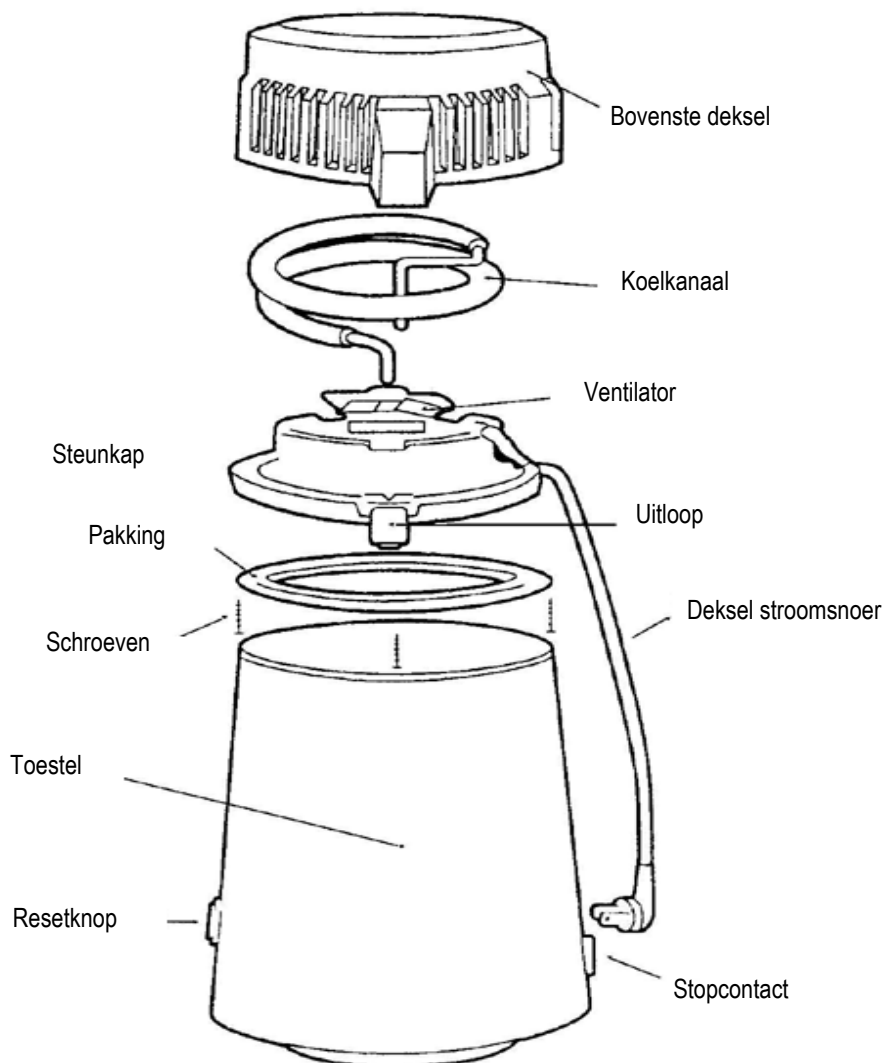

INSTRUCTIE

Actieve kool installatie

(niet nodig indien het water in een sterilisator wordt gebruikt):

1. Haal de waterdispenser van de beschermkap door de twee vleugels in te drukken.
2. Plooi het actief koolzakje dubbel en plaats hem in de waterdispenser.
3. Monteer de waterdispenser weer op de wateruitgang van de beschermkap.

Een actief koolzakje gaat maximaal één maand mee.

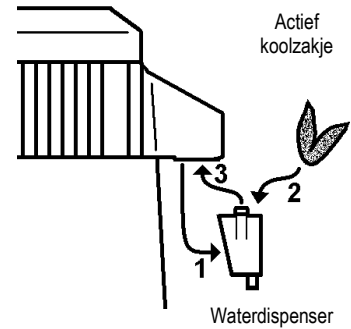

Giet water in de roestvrij stalen tank

Gebruik warm/koud water om de tank te vullen en vul niet verder dan de markeerlijn. Als u warm water gebruikt verkort u de tijd nodig om water te distilleren.

Opstarten

Verbind het netsnoer. Maak het bovenste deksel goed vast en stop de stroomkabel in het stopcontact van het toestel. Zet de hoofdschakelaar op AAN. Plaats de verzamelfles en de beschermhuls op een veilige plaats en verzeker u ervan dat ze op een vlakke ondergrond staan. Stop de stekker in het stopcontact en druk op de resetknop. *(bij het eerste gebruik staat de knop in de AAN positie, u hoeft bij het eerste gebruik het toestel dus niet aan te schakelen).*

U start het proces wanneer u druk op de resetknop en het schakelt automatisch uit aan het einde van het proces. Indien u het proces wenst te stoppen, trek de stekker uit het netsnoer.

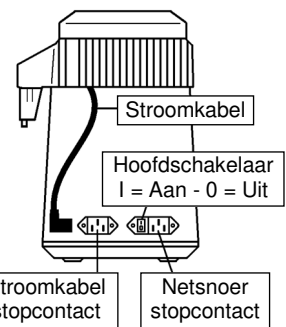
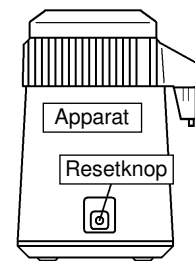

NL

De stroomtoevoer schakelt automatisch uit wanneer het distilleren afgelopen is

Ongeveer een uur nadat u het toestel heeft aangezet begint het gedistilleerd water in de verzamelfles te druppelen. Het duurt 5-6 uur om 4 liter water te distilleren.

Wanneer de stroom is uitgeschakeld kan u meteen een nieuwe tank klaarmaken.

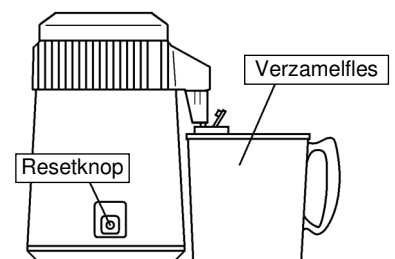

Gedistilleerd water

Voor een goede bewaring plaatst u het gedistilleerd water in een afgesloten reservoir in de koelkast. Schud het water voor gebruik om te luchten.

ONDERHOUD

Gebruik neutraal huishouddetergent om het oppervlak van het toestel te reinigen en hou het droog (het rubberkussen in het bovenste deksel is op een speciale wijze geplaatst, verwijder het niet zelf).

Reinigen van het toestel

De binnenkant van de roestvrij stalen tank is glad. Gebruik nooit abrasieve reinigers op uw distillator. Spoel het kookgedeelte met zuiver water na elk gebruik. Om zware neerslag te verwijderen, ga als volgt tewerk:

1. Vul de roestvrij stalen tank met heet water tot de neerslag bedekt is.
2. Giet één tot vier lepels cleaner (hangt af van de hoeveelheid neerslag) in de tank.
3. Laat het deksel eraf, schakel het toestel aan, en druk op de knop om de roestvrij stalen tank te verwarmen tot het kookpunt.
4. Giet het water vijftien tot twintig minuten later weg en reinig de binnenkant met schoon water.
5. Herhaal het proces tot de tank schoon is.
6. Kleine hoeveelheden neerslag zijn schadeloos, u kan het gebruik probleemloos verderzetten.

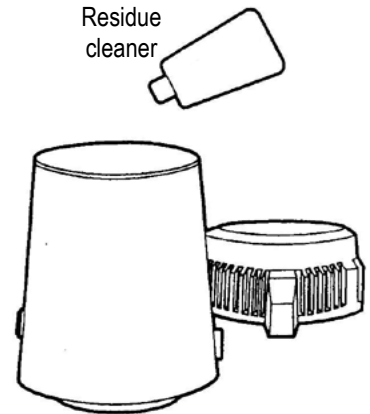

Koelkanaal

Wanneer de condensatiespoel vertopt is met stof wordt de efficiëntie van het distilleren beïnvloed. Om de condensatiespoel te reinigen verwijdert u de drie schroeven aan de onderzijde van het deksel. Met een tandenborstel of stofzuiger kan u het verzamelde stof verwijderen.

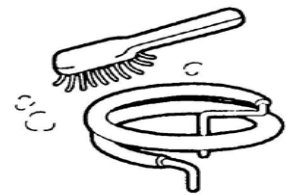

Andere

“**Let op**” dompel de motor niet in het water onder wanneer u het deksel reinigt. We raden aan om regelmatig een beetje olie op de motorstang te doen om de motor in goede toestand te houden.

... VOOR UW VEILIGHEID

Plaats de distillator op een droog, vlak en warmtebestendig oppervlak en hou het weg van warmtebronnen. Om de ventilator voldoende koellucht te geven raden we aan om het toestel in een goed geventileerde ruimte te plaatsen.



Gebruik geen plastic flessen om heet water te bewaren

Trek het stroomsnoer uit het stopcontact indien u het distillatieproces definitief wenst te onderbreken.

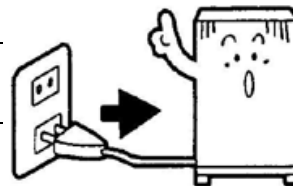

Verwijder het bovenste deksel niet wanneer u het toestel gebruikt.

Gebruik netspanning van het juiste voltage en gebruik hetzelfde stopcontact niet simultaan voor andere apparaten teneinde overbelasting te voorkomen.

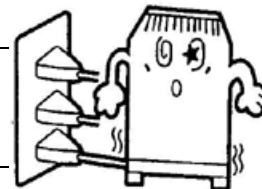

Om ongevallen te voorkomen, laat geen kinderen met het toestel werken.

Schakel de stroomtoevoer uit bij het vullen of reinigen van het toestel, en wanneer buiten gebruik.

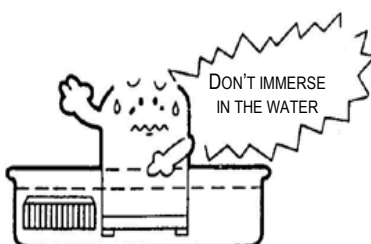
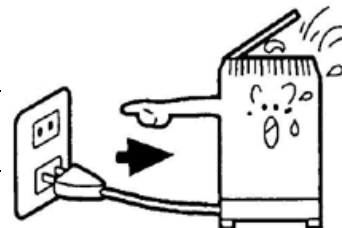

Dompel nooit onderdelen van de distillator onder in water voor reinigingsdoeleinden.

GARANTIEVOORWAARDEN

Dit product is gemaakt van kwaliteitsmaterial en werd met de grootste zorg geproduceerd. Het is ontworpen voor zorgeloos functioneren, mits het op de juiste wijze bediend en onderhouden wordt. Voor uw veiligheid, volg de instructies in de gebruiksaanwijzing teneinde mogelijke schade te voorkomen.

De garantie is in volgende gevallen niet geldig: bij ontmantelen door een onbevoegd persoon, bij stroomaansluiting met een verkeerd voltage, gebruik in strijd met de instructies in de gebruiksaanwijzing, of ongevalschade.

HULP BIJ STORINGEN

Na te kijken punten en voorwaarden:

Maakt geen gedistilleerd water

- Netspanning niet ingeschakeld, of deksel niet verbonden met toestel.
- Geen netspanning op stroomtoevoer.
- Resetknop niet ingedrukt.

Maakt per cyclus onvoldoende gedistilleerd water

- Water niet gevuld tot markeerlijn.
- Pakking van deksel niet goed dicht of verkeerd geplaatst.
- Verzamelfles niet juist onder de uitloop geplaatst.

Water of stoomlekkage vanuit uitloop

- Actief koolzakje niet juist geplaatst.
- Verzamelfles niet juist onder de uitloop geplaatst.

Of contacteer uw distributeur voor verder advies.

ELECTRISCHE SPECIFICATIES

Afmetingen :	23 cm (diameter) x 36 cm (hoogte)
Stroombron:	230V 50/60Hz a.c.
Stroomverbruik:	580 W
Gewicht:	3,5 Kg
Capaciteit :	4 l
Zekering smelttemperatuur:	184 °C

A csomag tartalma

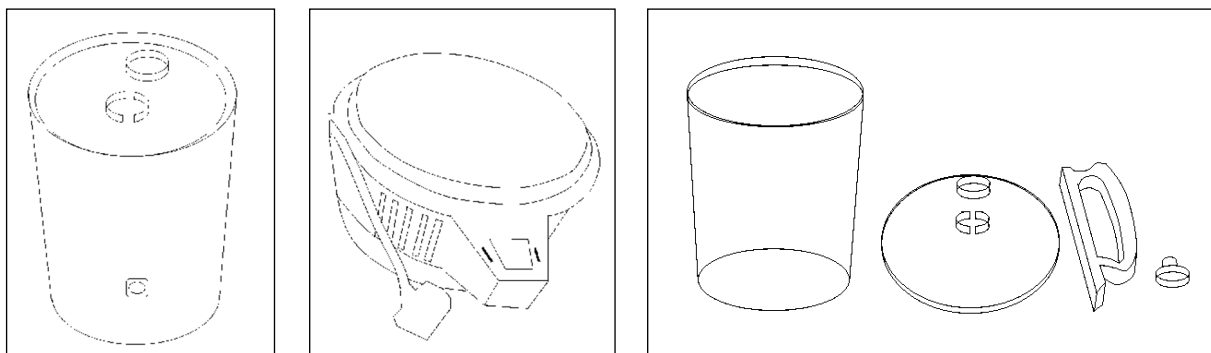

Tartozékok

- A-6x aktívszén-tasak
- B-1x 250 g tisztítószer
- C-1x tápkábel
- D-1x fúvóka, fogantyú és fedél a palackhoz

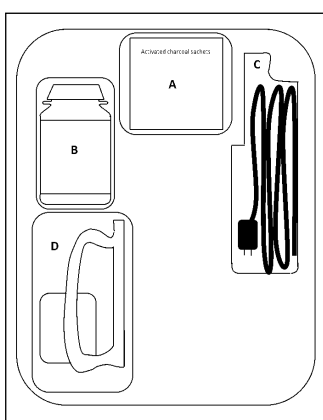

A palack összeállítása

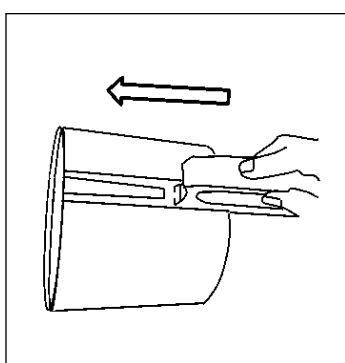

1

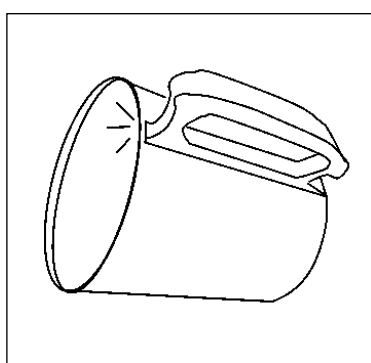

2

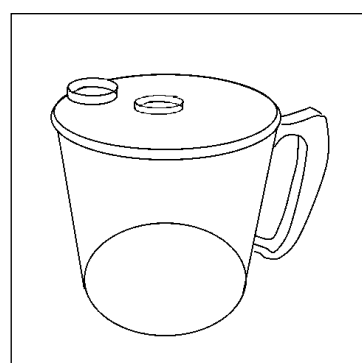

3

HU

Az **MDIST vízdesztillátor** nagytisztaságú vizet állít elő a legtermészetesebb és leghatékonyabb módon.

MŰKÖDÉSI MÓD

A desztillátor bekapcsolása után a víz hőmérséklet lassan emelkedni kezd (≥ 100 °C). Vegyszerek, nehézfémek és egyéb káros anyagok lerakódnak a nemesacél-tartály alján. Szennyeződések és kellemetlen szagok eltávoznak, amikor a gőz a hűtővezeték felületén kicsapódik. Desztillált víz formájában cseppek keletkeznek, és az aktív szén-párnán keresztül átszivárognak. Az eredmény tiszta édesvíz. Kérjük ne igyon az első 2 liter desztillált vízből, mivel ez az új desztillátor tisztítását szolgálja.

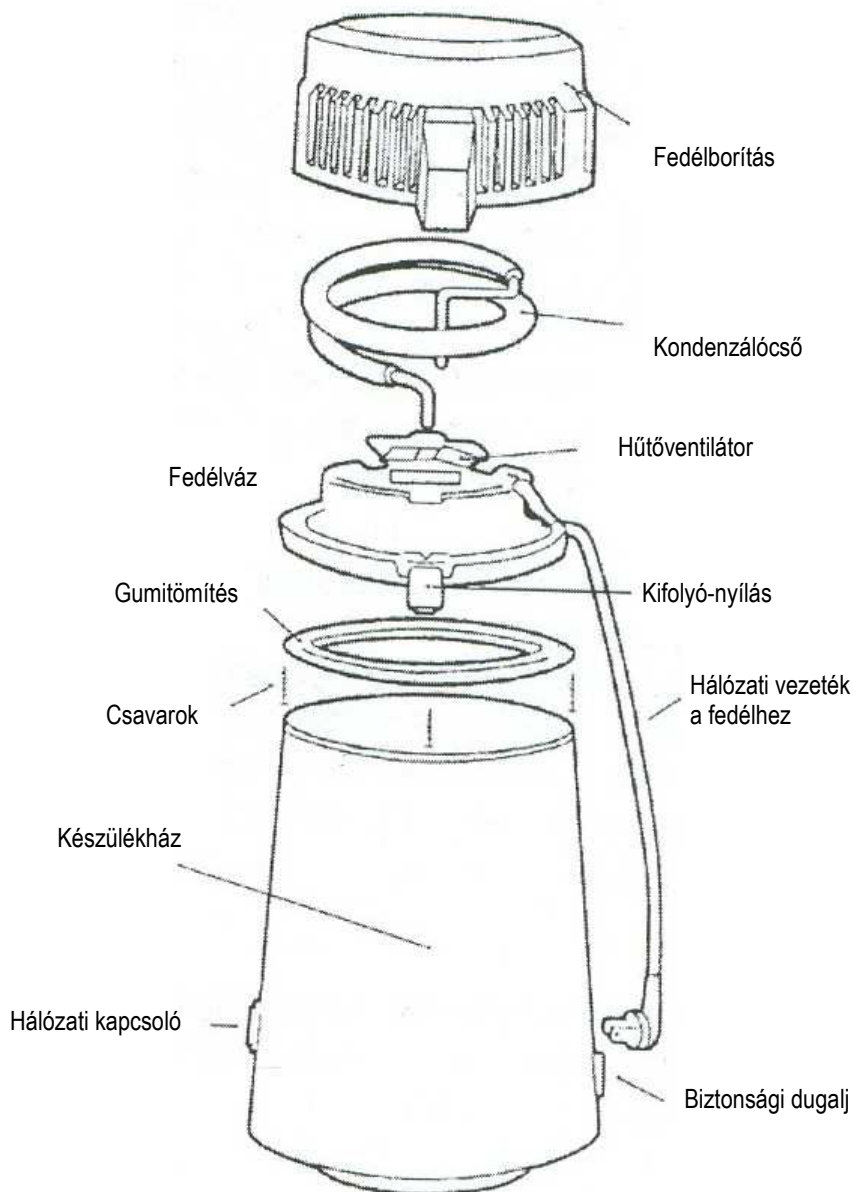

Használati utasítás

Az aktív szén behelyezése

(nem szükséges, ha a vizet egy sterilizátorban használják):

1. A két szárny összenyomásával távolítsa el a vízkifolyócsonkot a biztonsági fedélről.
2. Hajlítsa félbe az aktív szén-párnát, és helyezze be a vízkifolyócsonkba.
3. Helyezze fel a vízkifolyócsonkot a biztonsági fedél kifolyónyílására.

Minden egyes aktív szén-párna egy hónapig használható.



A nemesacél-tartály feltöltése vízzel

Töltsön forró vagy hideg vizet a tartályba. Ügyeljen arra, hogy a tartályt csak a jelzésig töltsön fel. Forró víz használatával lerövidítheti a desztillációs időtartamot.

Üzembevétel

Csatlakoztassa a tápkábelt. Zárja le a felső fedelet, és csatlakoztassa a fedél kábelét. Kapcsolja BE a hálózati kapcsolót. Helyezze a gyűjtőtartályt és a készüléket egy biztonságos helyre. Ügyeljen arra, hogy mindkettő egyenesen álljon. Csatlakoztassa a fedél kábelét az aljzatba, és nyomja meg a reset gombot (a gomb eredetileg már bekapcsolt állapotban van, így az első használatbavétel során már nem kell bekapcsolni). A desztillációs folyamat akkor kezdődik, amikor a reset gomb bekapcsolja. A készülék automatikusan kikapcsol, amint véget ér a desztillációs folyamat. A folyamat megszakításához húzza ki a tápkábelt a hálózati dugaljából.

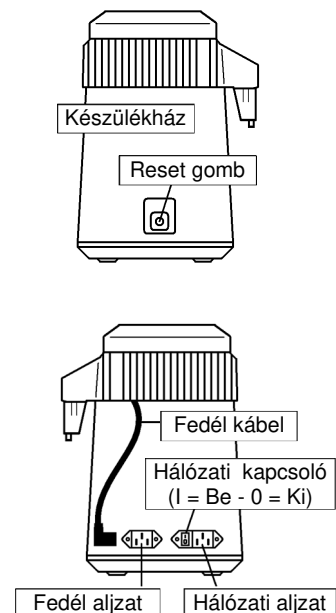

Az áramellátás automatikusan megszakad, ha lezárul a desztillációs folyamat.

Körülbelül egy órával a kapcsoló bekapcsolását követően elkezd a desztillált víz a gyűjtőtartályba csöpögni. Nagyjából 5-6 órát vesz igénybe 4 liter víz desztillálása. Ha az áramellátás ki van kapcsolva, egyből kezdődhet a következő töltés desztillálása.

Desztillált víz

A desztillált vizet egy lezárt tartályban, a hűtőben tárolja. Használat előtt rázza fel a palackot, ezzel a vizet oxigénnel dúsítja.

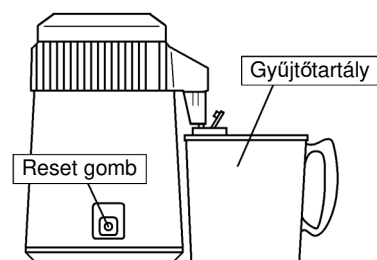

KARBANTARTÁS

A készülék házat kívül egy semleges háztartási tisztítószerrel tisztítsa meg és tartsa szárazon (a fedőrésszen a gumigyűrű egy meghatározott irányban van pozicionálva. Ezt a gumigyűrűt nem szabad kivenni).

A tartály tisztítása

A nemesacél-tartály belseje teljesen sima. Semmi esetre sem szabad a tisztításnál súrolószereket használni. Minden desztillációs ciklus után tiszta vízzel ki kell öblíteni a tartályt. Megszilárdult lerakódások eltávolításához a desztillátor tisztítót a következőképpen kell használni:

1. Öntsön forró vizet a tartályba. A lerakódásokat teljesen fedje el a víz.
2. Adjon (a lerakódás mértékétől függően) 1-4 kanál közötti tisztítószerrel a tartályban levő vízhez.
3. A fedőt ne tegye a tartályra, dugja be a hálózati csatlakozót és kapcsolja be készüléket, hogy a nemesacél-tartály felforralja a vizet.
4. Öntse ki a vizet 15-20 perc elteltével, és öblítse ki a tartályt tiszta vízzel.
5. Ismétlje meg a folyamatot addig amíg a tartály belseje tiszta lesz.
6. Kismértékű lerakódások ártalmatlanok. A desztillátort minden további nélkül lehet tovább használni.

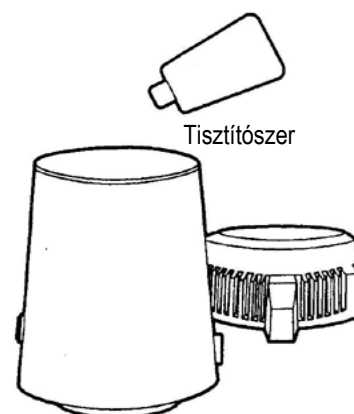

Hűtővezeték

Ha a pára-lecsapató vezeték poros, az hátrányosan befolyásolhatja a desztilláció hatását. A hűtővezeték tisztításához először csavarja ki a fedő alján található mindhárom csavart. A felgyülemlett port egy fogkefével vagy porszívóval távolítsa el.

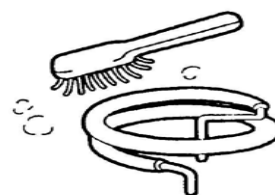

Egyéb alkatrészek

A fedő tisztítása alatt ne engedje vízbe a motort. A motor tengelyét rendszeresen kenje be motorolajjal.

BIZTONSÁGI UTASÍTÁSOK

A desztillátort állítsa száraz, sík és hőálló felületre, és tartsa távol hőforrásoktól. Mivel a desztillátor hűtéséhez a hűtőberendezésnek levegőre van szüksége, ajánlatos a készüléket olyan helyre állítani, ahol jó a szellőzés.



Forró víz tárolásához ne használjon műanyag flakont.

Húzza ki a hálózati csatlakozót, ha idő előtt meg akarja szakítani a desztillációs folyamatot.

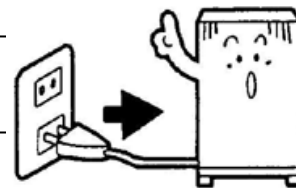

A felső fedőt a desztillátor üzemeltetése közben ne vegye le

Megfelelő hálózati feszültségű aljzatot vegyen igénybe, és a túlterhelés elkerülése miatt más elektromos készülékeket ne csatlakoztasson ugyanabba a dugaljba.

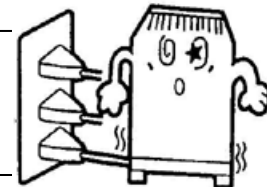

Balesetek megelőzése érdekében a desztillátort gyermekek nem üzemeltethetik.

Húzza ki a hálózati csatlakozót feltöltés vagy tisztítás előtt, vagy ha a sterilizátor használaton kívül van.

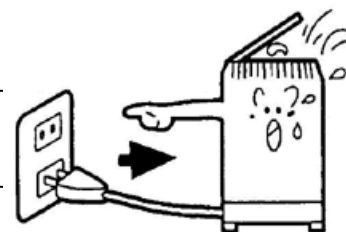

Soha ne mártsa a desztillátor bármelyik részét tisztításhoz vízbe.

SZAVATOSSÁGI FELTÉTELEK

Ez a készülék kiváló minőségű anyagok felhasználásával és gondos munkával lett előállítva. Rendeltetésszerű használat és helyes karbantartás mellett a készülék kifogástalanul működik. Az Ön biztonsága érdekében, kérjük vegye figyelembe a használati utasítást, az esetleges károk elkerülése végett.

A szavatosság a következő esetekben nem érvényes: ha a készüléket egy arra nem felhatalmazott személy szereli szét, ha nem a megfelelő hálózati feszültséggel kívánja működtetni, vagy a készüléket nem a használati utasításban leírtak szerint használta, vagy baleseti károknál.

HIBAELHÁRÍTÁS

Gondok és a lehetséges okok:

A desztillációs folyamat nem indul el

- A hálózati kábel nincs bedugva a dugaljba vagy a fedőkábel nincs alul a desztillátorba bedugva
- A dugalj nem továbbít áramot
- Hálózati kapcsoló nincs bekapcsolva

Túl kevés desztillált víz készül minden egyes desztillációs fázisnál

- Nem töltötte a felső jelig a vizet.
- A fedőszigetelés nem zár megfelelően, vagy nem megfelelően van felhelyezve.
- A gyűjtőtartály nem megfelelően van elhelyezve a desztillátorhoz viszonyítva.

Víz vagy gőz szivárog a kifolyóból

- Az aktívszén-párna nem megfelelően van behelyezve a tartóba
- A gyűjtőtartály nem megfelelően van a desztillátorhoz viszonyítva elhelyezve.

Abban az esetben, ha a probléma nem oldódik meg, kérjük forduljon a forgalmazóhoz.

MŰSZAKI ADATOK

Méretek:	23cm (átmérő) x 36 cm (magasság)
Áramellátás:	230V 50/60Hz a.c.
Teljesítmény:	580W
Tömeg:	3,5 Kg
Kapacitás:	4 l
Olvadó-biztosíték	184 °C

Obsah balení

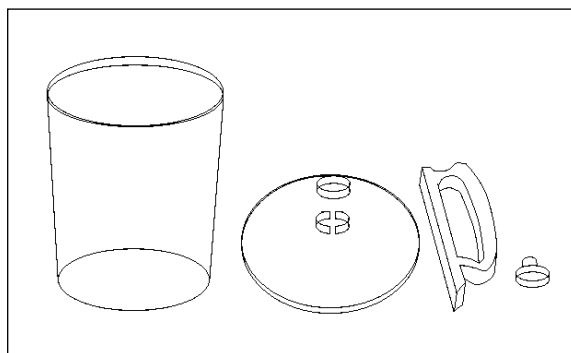
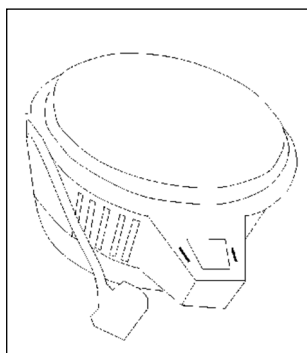
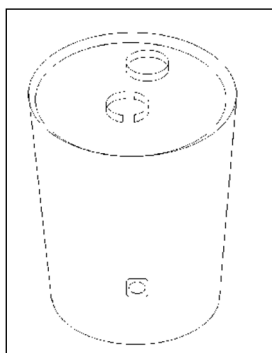

Příslušenství

- A-6× sáček s aktivním uhlím
- B-1× 250g čistícího prostředku
- C-1× přívodní kabel
- D-1× hubička, držák a víko nádoby

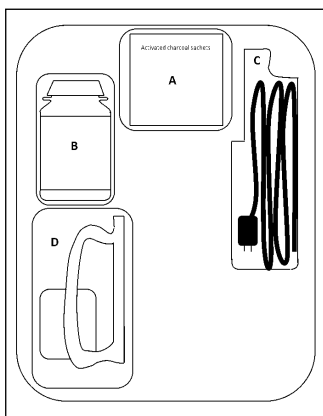

Návod ke složení nádoby

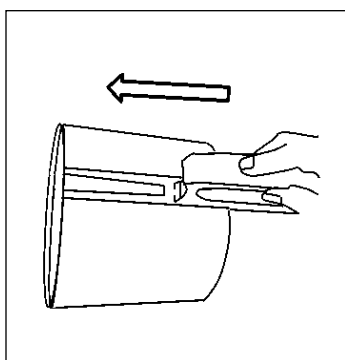

1

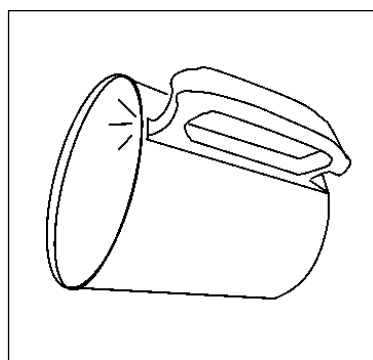

2

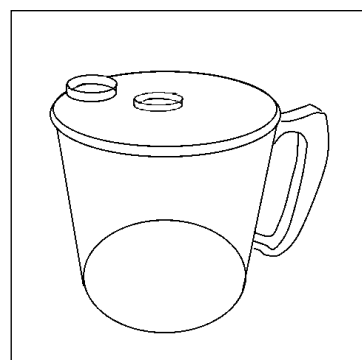

3

Použití

Efektivní a rychlá výroba destilované vody.

Popis činnosti

obsažených ve vodě, těžké kovy, minerály a další kontaminanty zůstávají jako zbytky na dně nerezové nádoby a čistá voda je ve formě páry odváděna chladícím potrubím, kde mění skupenství na kapalné, tryskou z destilačního přístroje přes filtrační nádobku do sběrné nádoby.

V závislosti na kvalitě použité vody vznikají vedlejší pachy, které jsou pomocí aktivního uhlí jímány ve filtrační nádobce.

Destilovanou vodu prosím nepijte!

Destilační přístroj s krytem

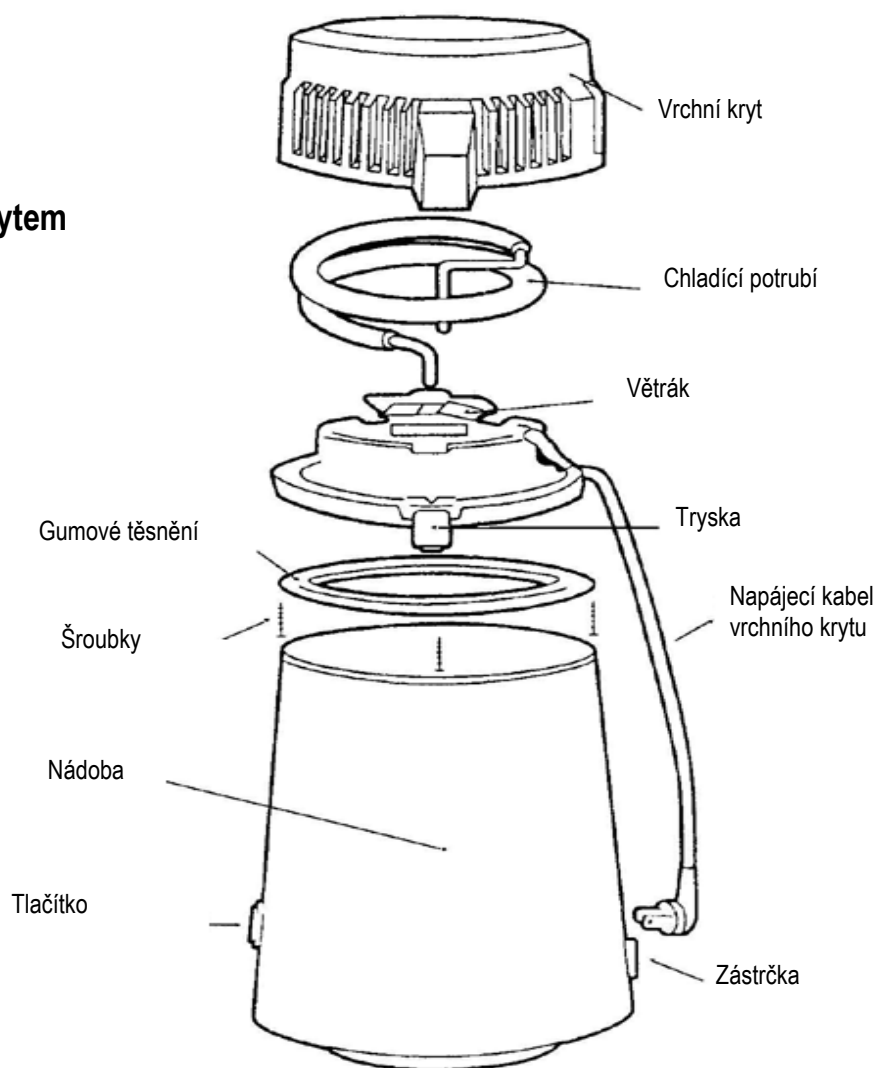

POKYNY K POUŽITÍ:

Vložení aktivního uhlí

(nevyžaduje se v případě použití vody ve sterilizátoru):

Stisknutím dvou křidélek nádobku na vodu vyjměte z bezpečnostního krytu.

Přeložte sáček s aktivním uhlím na polovinu a vložte jej do filtrační nádobky.

Vložte filtrační nádobku zpět pod trysku na vodu do bezpečnostního krytu.

Sáček s aktivním uhlím je určen k používání po dobu 1 měsíce.



Doplnění vody

K plnění nerezové nádoby destilačního přístroje můžete využít jak teplou tak studenou vodu. Destilační přístroj při plnění prosím nepřelévajte.

Tip: Použitím teplé vody můžete zkrátit dobu výroby destilované vody

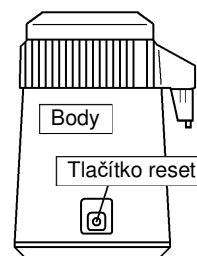

Apnutí

Připojte napájecí kabel do zásuvky. Zajistěte vrchní kryt a zapojte kabel. Zapněte hlavní spínač. Pro spuštění procesu destilace stiskněte resetovací tlačítko.

Tlačítko slouží pouze k zapnutí přístroje!!! Chcete-li zastavit destilaci, vypněte síťový vypínač.

Po ukončení destilace se destilační přístroj automaticky vypne – ventilátor se přestane točit.

Překapávání destilované vody začne 60 minut po zahájení destilace. Destilace 4 litrů vody trvá 4 -5 hodin.

Destilovaná voda

Destilovanou vodu uchovávejte v chladu a v uzavřené nádobě.

Údržba

K čištění povrchu destilačního přístroje používejte běžné neutrální mycí prostředky. Gumové těsnění v horním krytu musí být přesně nastaveno – nevyjímejte jej prosím.

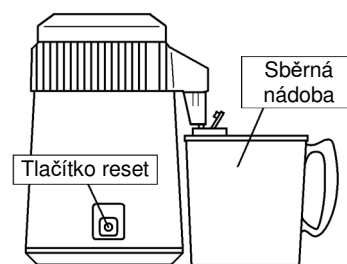
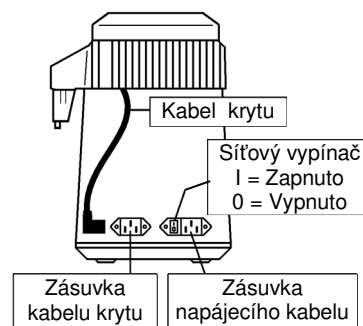

Čištění nerezové nádoby

Vnitřek nerezové nádoby je hladký, proto nikdy nepoužívejte hrubý čisticí prostředek.

Po každém cyklu vypláchněte nerezovou nádobu čistou vodou.

Při odstraňování usazenin postupujte následovně:

1. Naplňte nerezovou nádobu 4 litry horké vody.
 2. Přidejte 2 polévkové lžíce čističe.
 3. Nechte otevřené víko, připojte napájení a zapněte přístroj a nechte jej zapnutý než se začne vařit voda.
 4. Po 15-20 minutách vylijte vodu, poté nádobu vyčistěte čistou vodou.
 5. Pokud je nános příliš silný, proveďte proceduru několikrát, až bude nádoba čistá.
- Malé množství usazenin není nebezpečné, můžete přístroj používat dále

Chladící potrubí

Výkon destilačního přístroje může být ovlivněn nečistotami na chladícím potrubí. Při poklesu výkonu vyčistěte chladící potrubí. Odšroubujte spodní část horního krytu a např. zubním kartáčkem odstraňte nahromaděný prach.



„POZOR“ při čištění krytu neponořujte větrák do vody

Ostatní

Pokud čistíte povrch motoru dávejte pozor, aby jste motor nenamočili do vody. Pro správné fungování motoru Vám doporučujeme, malým množstvím oleje, pravidelně mazat hřídel motoru.

... PRO VAŠÍ BEZPEČNOST

Umístěte destilátor na suchý, rovný a teplu odolný povrch a udržujte jej mimo tepelné zdroje. Protože ochlazovací větrák používá vzduch ke chlazení destilátoru, doporučujeme přístroj umístit na dobře větrané místo.



K uskladnění teplé destilované vody nepoužívejte plastové láhve

Při předčasném ukončení destilace odpojte destilační přístroj ze zásuvky

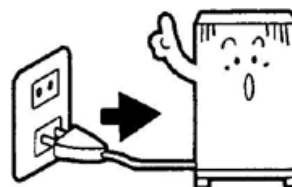

Použijte zdroj o předepsaném napětí. Pro zabránění přetížení elektrického rozvodu síťový kabel nepřipojujte do stejné zásuvky s ostatními elektrickými přístroji.

Za chodu prosím neotvírejte horní kryt.



Nedovolte, aby k přístroji měli přístup děti, aby s ním manipulovali

Když destilační přístroj plníte nebo čistíte, vypněte hlavní el. kabel.

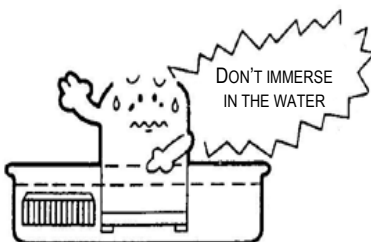
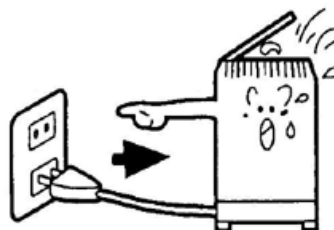

Nikdy neponořujte žádnou část destilačního přístroje do vody

ZÁRUČNÍ PODMÍNKY

Tento výrobek je vyroben z kvalitních materiálů. Každý výrobek je před expedicí překontrolován a přezkoušen.

Destilační přístroj je navržen tak, aby správně fungoval a snadno se obsluhoval.

Pro vaši bezpečnost, se prosím řiďte návodem k použití.

Záruka nemůže být uplatněna v následujících případech:

Jestliže byl přístroj rozmontován neoprávněnou osobou, zapojen do zásuvky s nesprávným napětím, nebo pokud nebyl použit v souladu s návodem k použití.

POPIS ZÁVAD

Destilační přístroj nevytváří destilovanou vodu

Síťový kabel není zapojen do zásuvky nebo není zapojen napájecí kabel

Vypínač není zapnutý

Destilační přístroj nevytváří destilovanou vodu

Hladina vody nedosahuje potřebného množství

Těsnící víko náležitě netěsní nebo je špatně uzavřeno

Sběrná nádoba není správně umístěna pod tryskou destilačního přístroje

Únik vody nebo páry

Uhlíkový sáček není řádně umístěn v trysce

Sběrná láhev není správně propojena s destilátorem

TECHNICKÉ ÚDAJE:

Velikost:	23 cm (Ø) x 36 cm (H)
Napájení:	230V 50/60Hz a.c.
Příkon:	580 W
Hmotnost:	3,5 Kg
Objem:	4 l
Teplota rozepnutí pojistky:	184 °C